

EE420801/421437 + Y2S-421437 TIMKEN

Конические роликоподшипники

ТИП: Роликоподшипники, Конические, Подшипниковые узлы с дистанционными кольцами, Тип 2TS-DM (О-сопряжение), два однорядных подшипника, внутренние кольца, которых соприкасаются, и наружное дистанционное кольцо

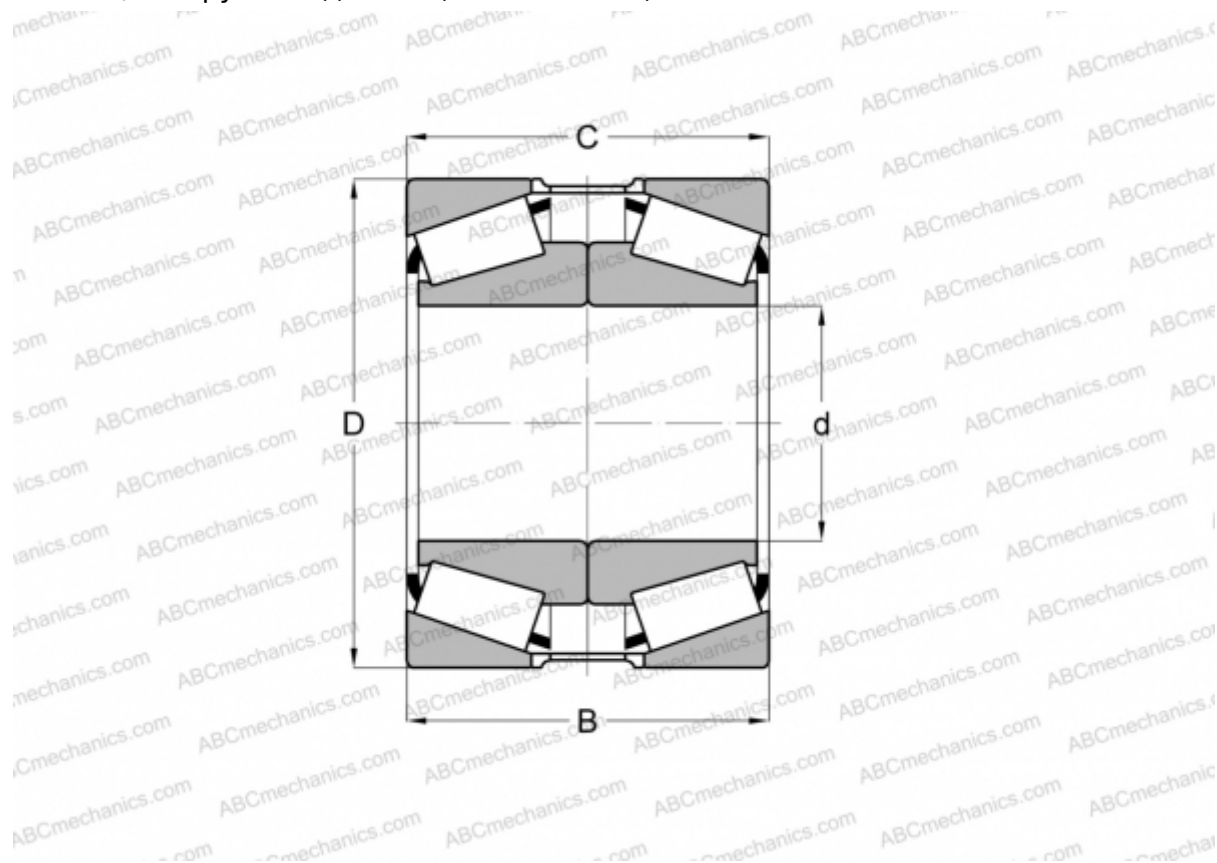

Технические характеристики

РАЗМЕРЫ, ММ

d	203,200
D	365,049
B	177,794
T	184,150

МАССА, КГ 78,680

ПРОИЗВОДИТЕЛЬ [TIMKEN](http://www.timken.com)