

GE 35 HO-2RS ELGES

Сферические шарнирные подшипники

ТИП: Подшипники скольжения, Сферические подшипники скольжения и наконечники штоков, Радиальные сферические подшипники скольжения, Обслуживаемые, Серия GE..-HO (INA), контактные уплотнения с двух сторон

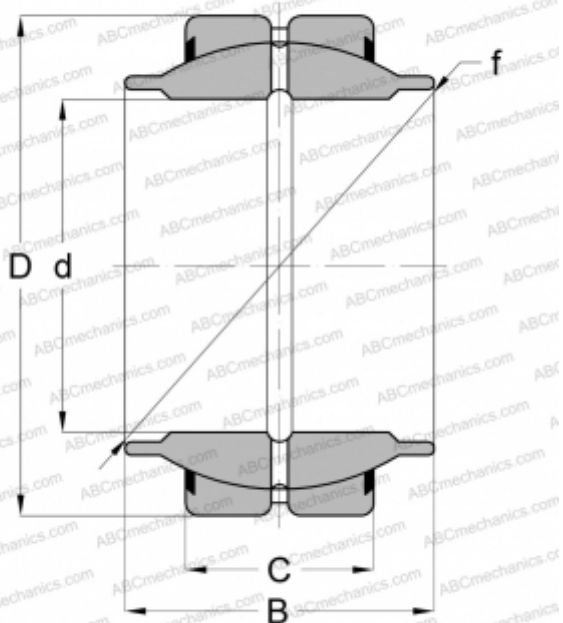

Технические характеристики

РАЗМЕРЫ, ММ

d	35,000
D	55,000
B	35,000
f	47,000
C	20,000

МАССА, КГ

0,260

ПРОИЗВОДИТЕЛЬ

[ELGES](#)