

51110 SKF

Упорные шарикоподшипники

ТИП: Шарикоподшипники, Упорные, Одностороннего действия, Разъемные

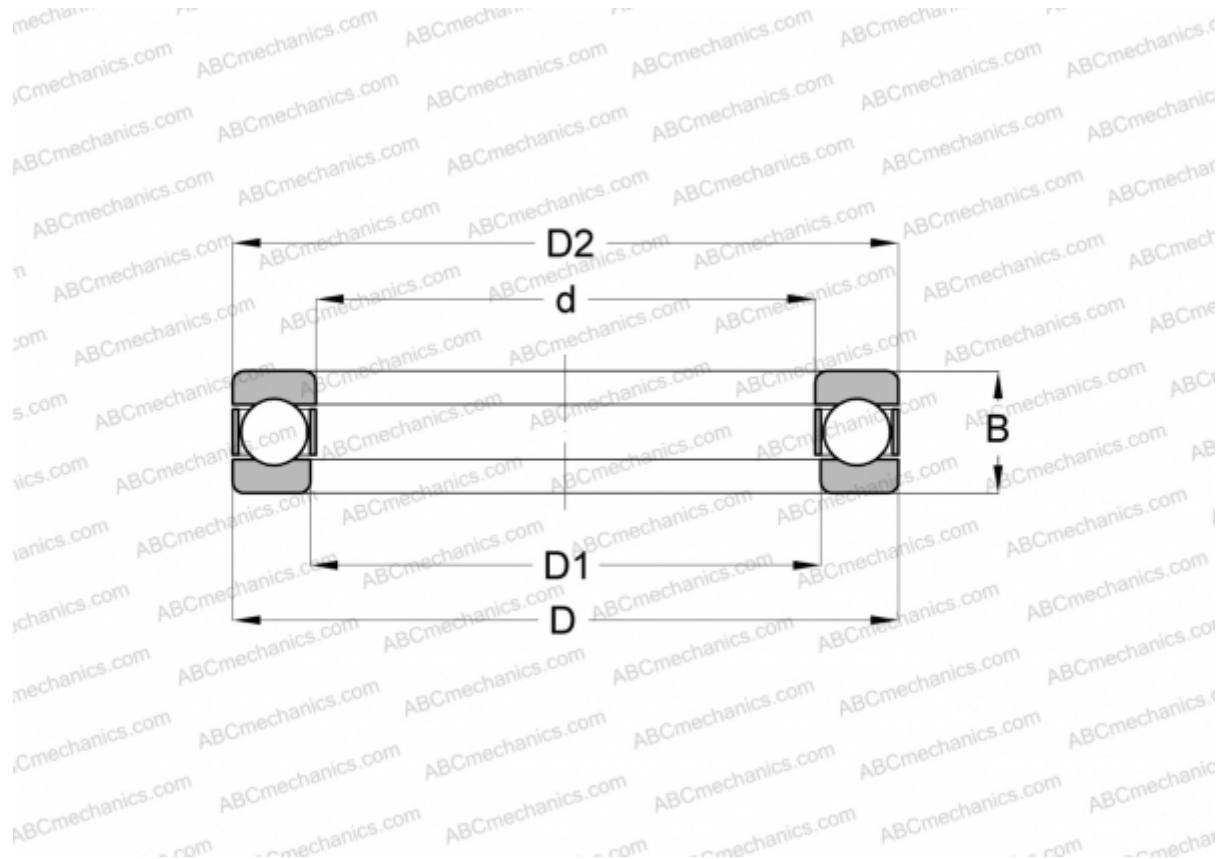

Технические характеристики

РАЗМЕРЫ, ММ

d	50,000
D	70,000
D1	52,000
D2	70,000
B	14,000

МАССА, КГ 0,160

ПРОИЗВОДИТЕЛЬ [SKF](#)

АНАЛОГИ

ABC	51110
FAG	51110
RIV	ELP 50
RHP	51110
SNR	51110

АНАЛОГИ

STEYR [51110](#)

РАСЧЕТНЫЕ ДАННЫЕ

Номинальная динамическая грузоподъёмность, C	27,000 кН
Номинальная статическая грузоподъёмность, Co	75,000 кН
Предел усталостной прочности, Pu	2,800 кН
Предельная частота вращения	4300 об/мин
Максимально достижимая частота вращения для условий смазывания пластичной смазкой	6300 об/мин