

## 51111 SKF

Упорные шарикоподшипники

ТИП: Шарикоподшипники, Упорные, Одностороннего действия, Разъемные

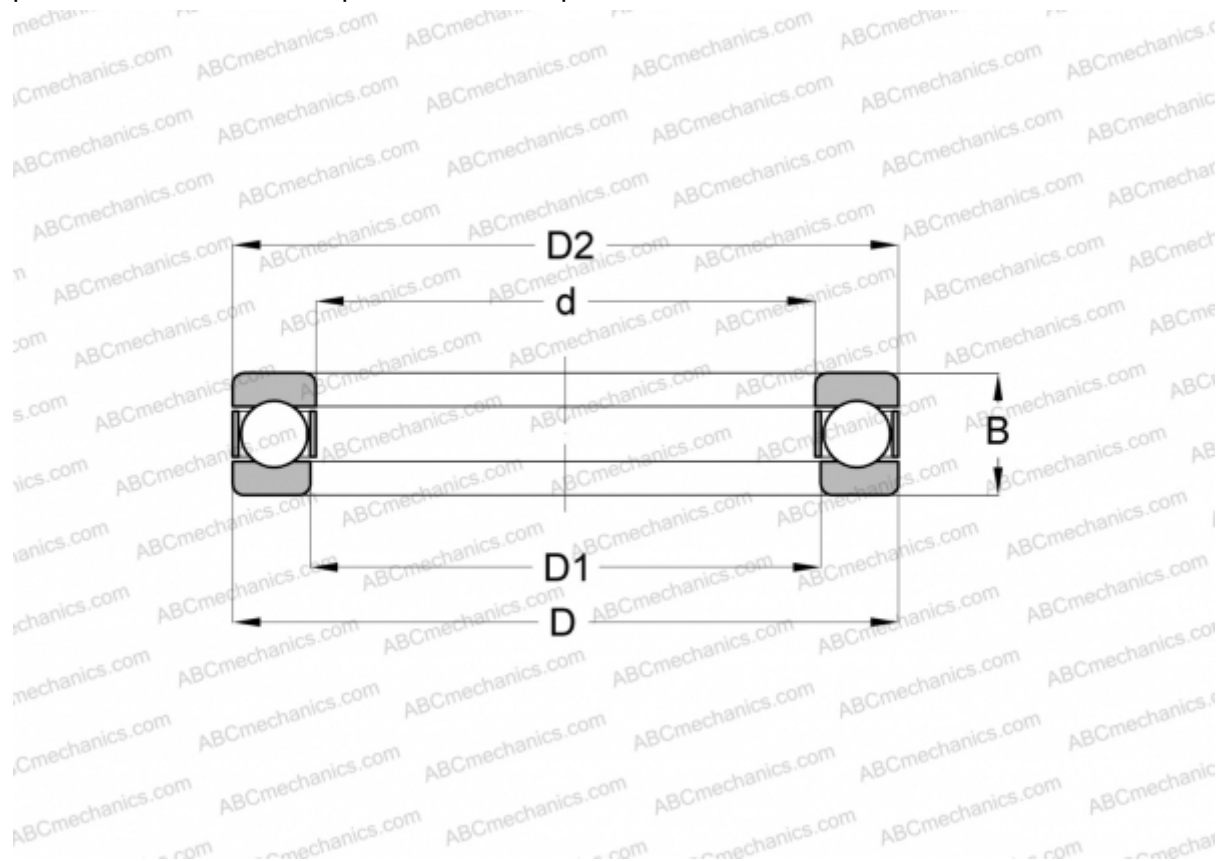

### Технические характеристики

#### РАЗМЕРЫ, ММ

d	55,000
D	78,000
D1	57,000
D2	78,000
B	16,000

**МАССА, КГ** 0,230

**ПРОИЗВОДИТЕЛЬ** [SKF](#)

#### АНАЛОГИ

ABC	<a href="#">51111</a>
FAG	<a href="#">51111</a>
RIV	<a href="#">ELP 55</a>
RHP	<a href="#">51111</a>
SNR	<a href="#">51111</a>

#### АНАЛОГИ

STEYR [51111](#)

#### РАСЧЕТНЫЕ ДАННЫЕ

Номинальная динамическая грузоподъёмность, C	30,700 кН
Номинальная статическая грузоподъёмность, Co	85,000 кН
Предел усталостной прочности, Pu	3,100 кН
Предельная частота вращения	3800 об/мин
Максимально достижимая частота вращения для условий смазывания пластичной смазкой	5300 об/мин