

## 51112 SKF

Упорные шарикоподшипники

ТИП: Шарикоподшипники, Упорные, Одностороннего действия, Разъемные

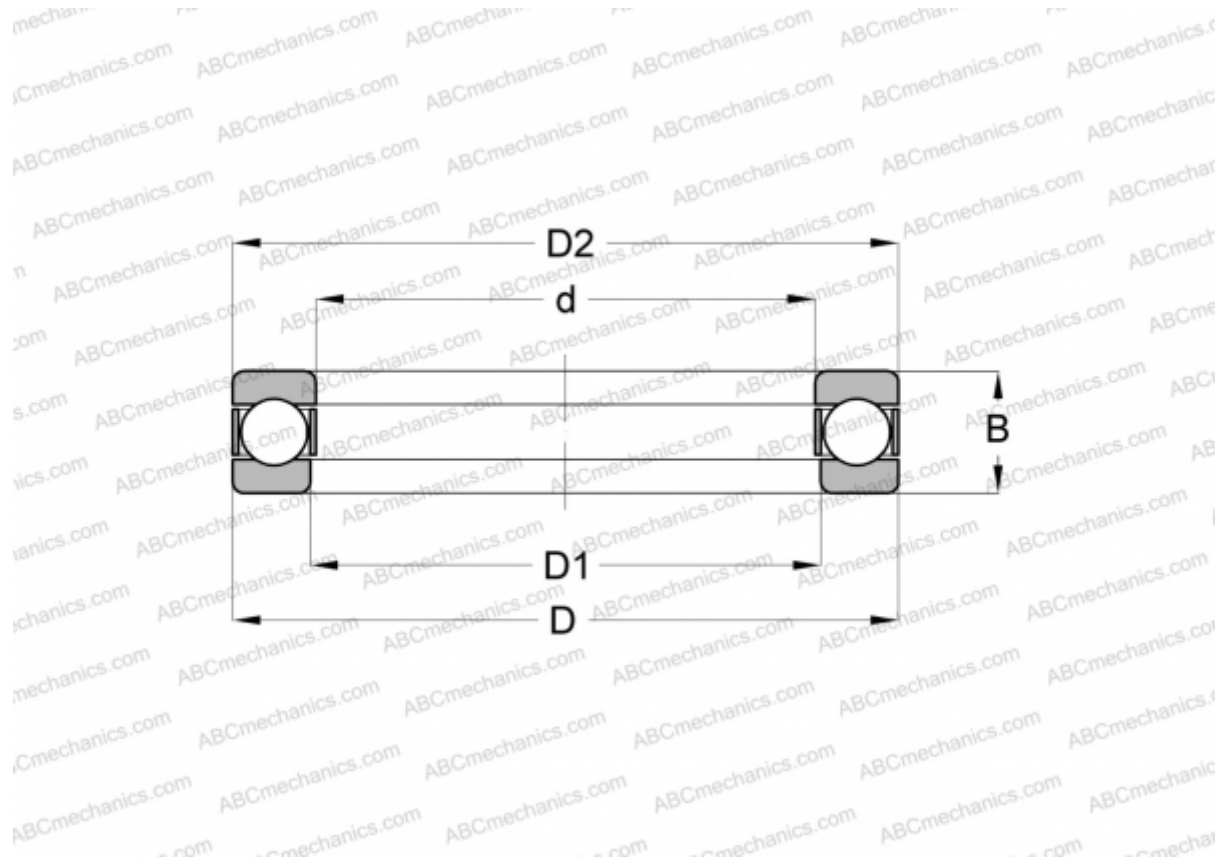

### Технические характеристики

#### РАЗМЕРЫ, ММ

d	60,000
D	85,000
D1	62,000
D2	85,000
B	17,000

**МАССА, КГ** 0,200

**ПРОИЗВОДИТЕЛЬ** [SKF](#)

#### АНАЛОГИ

ABC	<a href="#">51112</a>
FAG	<a href="#">51112</a>
RIV	<a href="#">ELP 60</a>
RHP	<a href="#">51112</a>
SNR	<a href="#">51112</a>

#### АНАЛОГИ

STEYR [51112](#)

#### РАСЧЕТНЫЕ ДАННЫЕ

Номинальная динамическая грузоподъёмность, C	41,600 кН
Номинальная статическая грузоподъёмность, C <sub>0</sub>	122,000 кН
Предел усталостной прочности, P <sub>u</sub>	4,550 кН
Предельная частота вращения	3600 об/мин
Максимально достижимая частота вращения для условий смазывания пластичной смазкой	5000 об/мин