

29472 EM SKF

Упорные сферические роликоподшипники

ТИП: Роликоподшипники, Упорные, Радиальные сферические

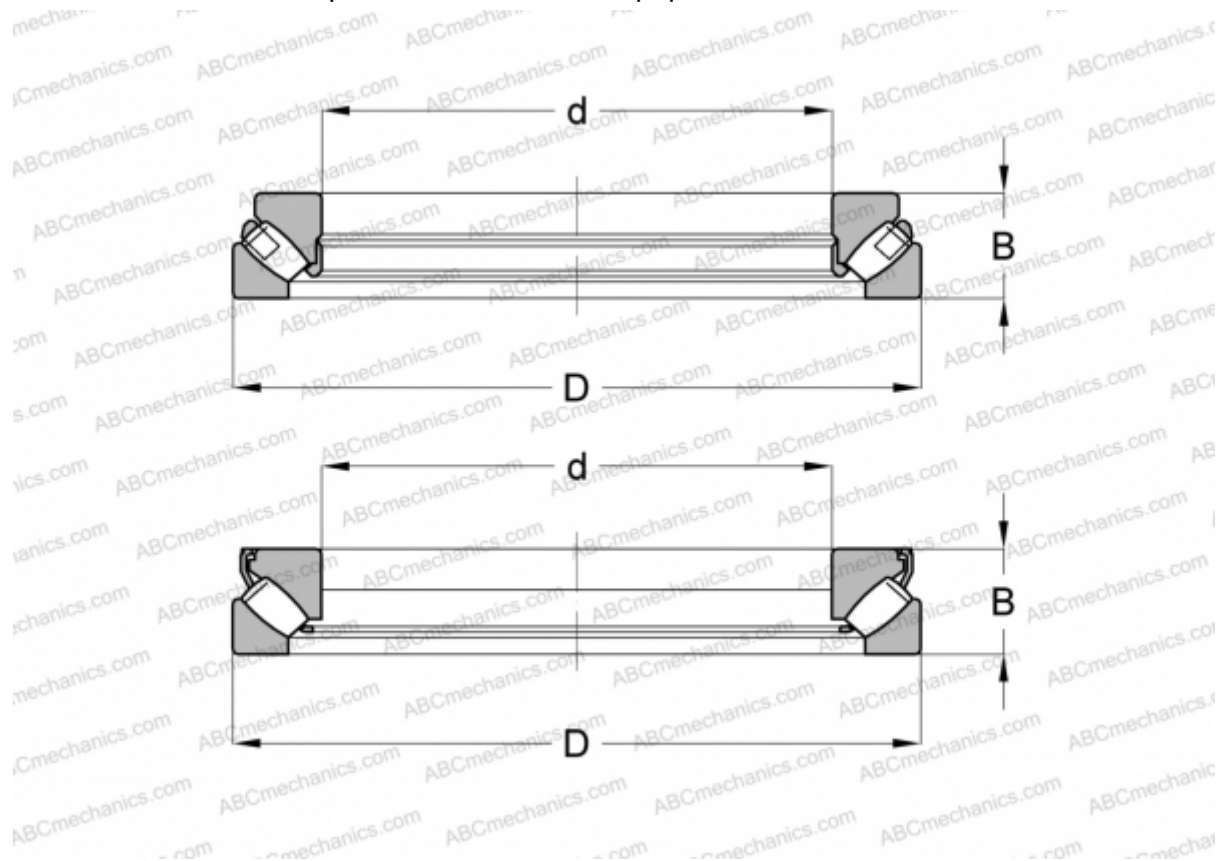

Технические характеристики

РАЗМЕРЫ, ММ

d	360,000
D	640,000
B	170,000

МАССА, КГ 230,000

ПРОИЗВОДИТЕЛЬ [SKF](#)

АНАЛОГИ

ABC	29472E M
FAG	29472 E.MB

РАСЧЕТНЫЕ ДАННЫЕ

Номинальная динамическая грузоподъёмность, C	5350,000 кН
Номинальная статическая грузоподъёмность, Co	21200,000 кН

РАСЧЕТНЫЕ ДАННЫЕ

Предел усталостной прочности, Pu	1630,000 кН
Номинальная частота вращения	500 об/мин
Предельная частота вращения	950 об/мин