

29380 SKF

Упорные сферические роликоподшипники

ТИП: Роликоподшипники, Упорные, Радиальные сферические

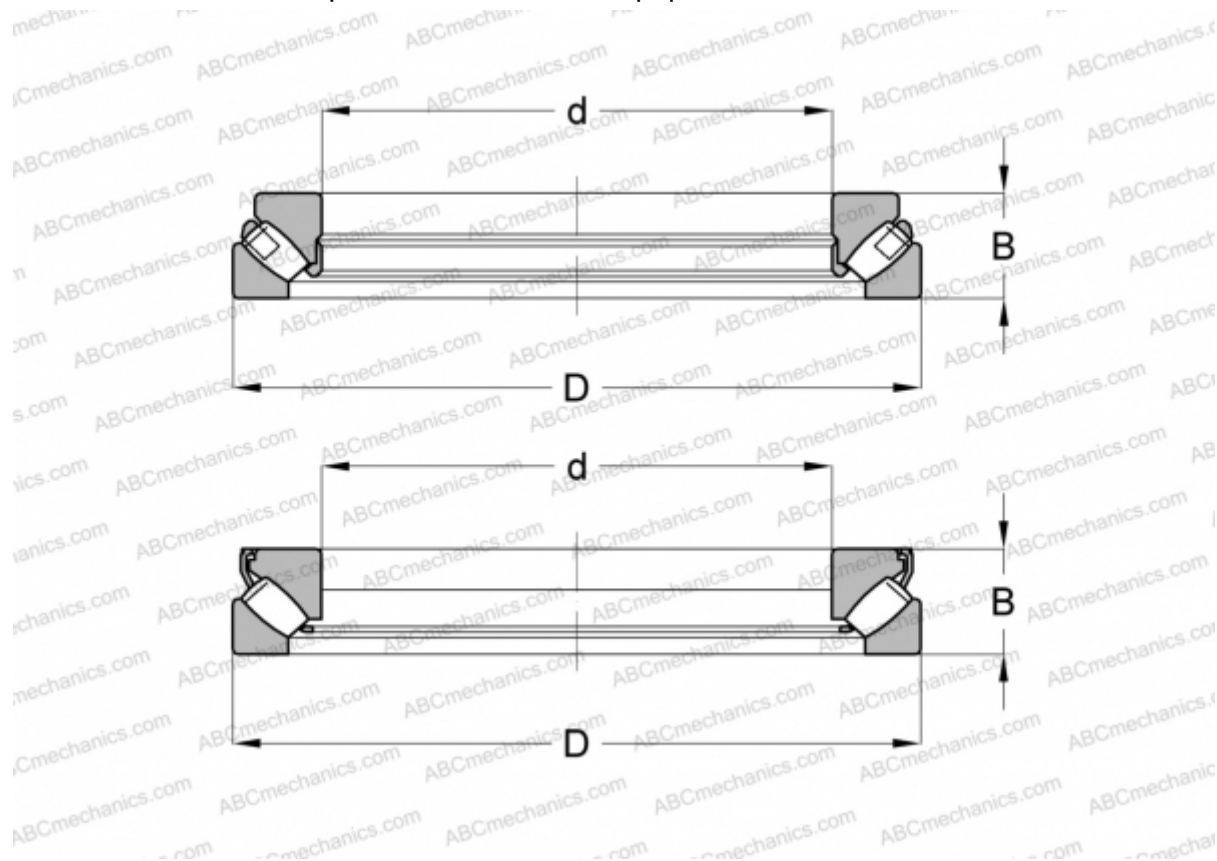

Технические характеристики

РАЗМЕРЫ, ММ

d	400,000
D	620,000
B	132,000

МАССА, КГ

150,000

ПРОИЗВОДИТЕЛЬ

[SKF](#)

АНАЛОГИ

ABC	29380E M
FAG	29380 E.MB
TORRINGTON	29380

РАСЧЕТНЫЕ ДАННЫЕ

Номинальная динамическая грузоподъёмность, C	3450,000 кН
--	-------------

РАСЧЕТНЫЕ ДАННЫЕ

Номинальная статическая грузоподъёмность, Co	14600,000 кН
Предел усталостной прочности, Pu	1200,000 кН
Номинальная частота вращения	530 об/мин
Предельная частота вращения	950 об/мин