

## YAT 206 SKF

Закрепляемые шарикоподшипники

ТИП: Шарикоподшипники, Закрепляемые подшипники, С резьбовыми штифтами на внутреннем кольце, Со сферической поверхностью наружного кольца, Серия YAT (SKF)

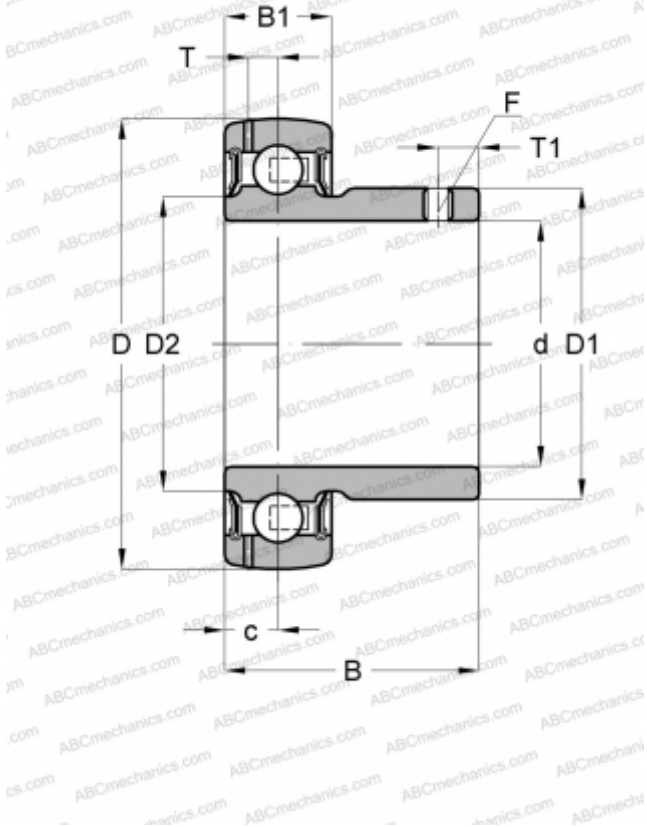

### Технические характеристики

#### РАЗМЕРЫ, ММ

d	30,000
D	62,000
D1	39,700
B	30,200
B1	18,000

#### МАССА, КГ

0,230

#### ПРОИЗВОДИТЕЛЬ

[SKF](#)

#### РАСЧЕТНЫЕ ДАННЫЕ

Номинальная динамическая грузоподъёмность, C	19,500 кН
Номинальная статическая грузоподъёмность, $C_0$	11,200 кН
Предел усталостной прочности, $P_u$	0,475 кН

#### РАСЧЕТНЫЕ ДАННЫЕ

Предельная частота вращения	6300 об/мин
-----------------------------	-------------