

NA 4902 SKF

Игольчатые роликовые подшипники

ТИП: Роликоподшипники, Игольчатые, Однорядные, С механически обработанными кольцами, с бортами, с внутренним кольцом, Метрические

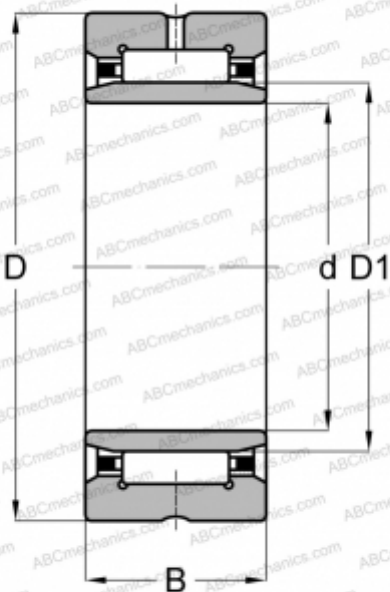

Технические характеристики

РАЗМЕРЫ, ММ

d	15,000
D	28,000
D1	20,000
B	13,000

МАССА, КГ

0,034

ПРОИЗВОДИТЕЛЬ

[SKF](#)

АНАЛОГИ

ABC	NA 4902
FAG	NA 4902(NU 4902)
INA	NA 4902
IKO	NA 4902
TORRINGTON	NA 4902

РАСЧЕТНЫЕ ДАННЫЕ

Номинальная динамическая грузоподъёмность, C	11,200 кН
Номинальная статическая грузоподъёмность, Co	15,300 кН
Предел усталостной прочности, Pu	1,830 кН
Номинальная частота вращения	19000 об/мин
Предельная частота вращения	22000 об/мин