

## NKIS 17 SKF

Игольчатые роликовые подшипники

ТИП: Роликоподшипники, Игольчатые, Однорядные, С механически обработанными кольцами, с бортами, с внутренним кольцом, Метрические

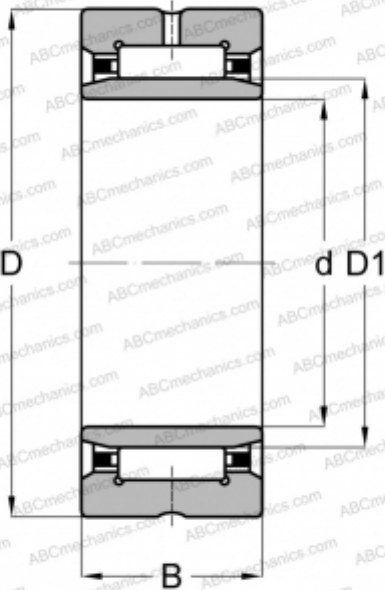

### Технические характеристики

#### РАЗМЕРЫ, ММ

d	17,000
D	37,000
D1	24,000
B	20,000

#### МАССА, КГ

0,098

#### ПРОИЗВОДИТЕЛЬ

[SKF](#)

#### АНАЛОГИ

ABC	<a href="#">NKIS 17</a>
FAG	<a href="#">NKJS 17A(NAK 17)</a>
INA	<a href="#">NKIS 17</a>
TORRINGTON	<a href="#">NKJS 17</a>
CONSOLIDATED	<a href="#">NAS 17</a>

#### РАСЧЕТНЫЕ ДАННЫЕ

Номинальная динамическая грузоподъёмность, C	26,000 кН
Номинальная статическая грузоподъёмность, Co	33,500 кН
Предел усталостной прочности, Pu	4,000 кН
Номинальная частота вращения	15000 об/мин
Предельная частота вращения	17000 об/мин