

CRY 26 VUU IKO

Опорные ролики

ТИП: Роликоподшипники, Игольчатые опорные ролики, С осевым центрированием, Игольчатые без сепаратора, пластмассовые упорные шайбы с двух сторон, цилиндрическое наружное кольцо, дюймовые

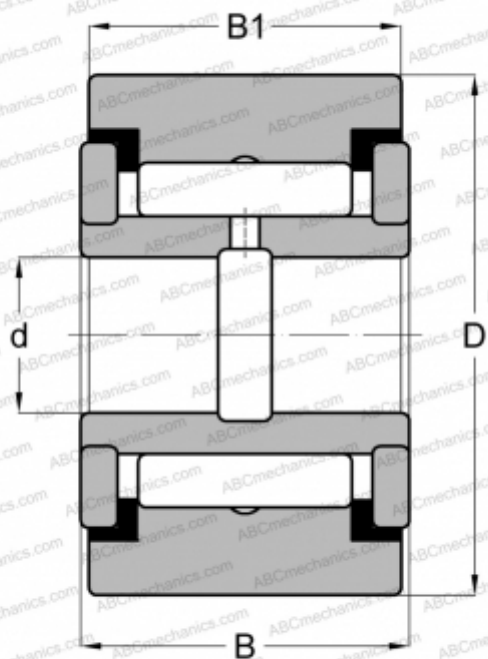

Технические характеристики

РАЗМЕРЫ, ММ

d	11,112
D	41,275
B	23,813
B1	22,225

МАССА, КГ

0,227

ПРОИЗВОДИТЕЛЬ

[IKO](#)

АНАЛОГИ

ABC	YCRS 26
INA	RF 26 PP
McGill	Cyr 1 5/8 S
RBC	Y 52 L
SKF	YR 1 5/8 X
TORRINGTON	YCRS 26

РАСЧЕТНЫЕ ДАННЫЕ

Номинальная динамическая грузоподъёмность, C	28,200 кН
Номинальная статическая грузоподъёмность, Co	40,100 кН