

SBB 10 IKO

Сферические шарнирные подшипники

ТИП: Подшипники скольжения, Сферические подшипники скольжения и наконечники штоков, Радиальные сферические подшипники скольжения, Обслуживаемые, Дюймовые, серия GEZ..ES, GE..ZO, SBB

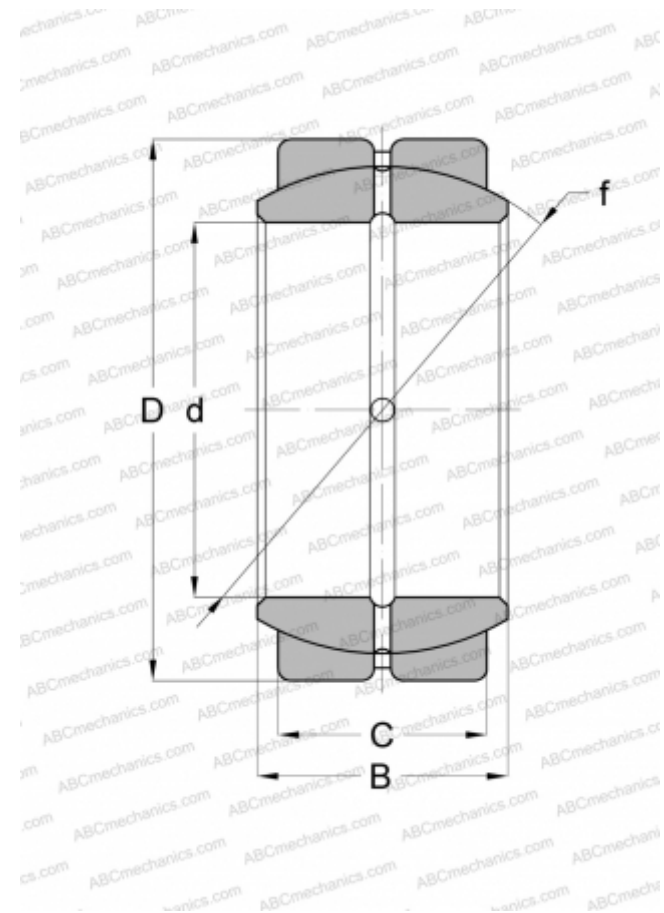

Технические характеристики

РАЗМЕРЫ, ММ

d	15,875
D	26,988
B	13,890
C	11,910

МАССА, КГ

0,036

ПРОИЗВОДИТЕЛЬ

[IKO](#)

АНАЛОГИ

ABC	GEZ 010 ES
RBC	B10-L
SKF	GEZ 010 ES
TORRINGTON	6 SF 10

РАСЧЕТНЫЕ ДАННЫЕ

Номинальная динамическая грузоподъёмность, C	26,900 кН
Номинальная статическая грузоподъёмность, Co	161,000 кН