

SBB 20 IKO

Сферические шарнирные подшипники

ТИП: Подшипники скольжения, Сферические подшипники скольжения и наконечники штоков, Радиальные сферические подшипники скольжения, Обслуживаемые, Серия GEZ..ES, GE..ZO, SBB, дюймовые

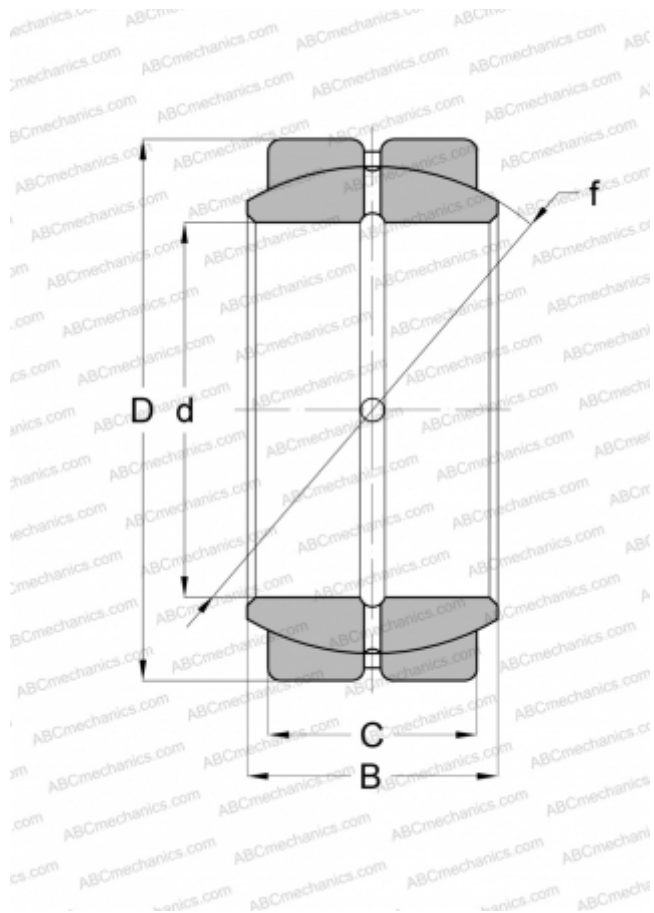

Технические характеристики

РАЗМЕРЫ, ММ

d	31,750
D	50,800
B	27,760
C	23,800

ПРОИЗВОДИТЕЛЬ

[IKO](#)

АНАЛОГИ

ABC	GEZ 104 ES
INA	GE 31 ZO
RBC	B20-L
SKF	GEZ 104 ES
TORRINGTON	12 SF 20

РАСЧЕТНЫЕ ДАННЫЕ

Номинальная динамическая грузоподъёмность, C	105,000 кН
Номинальная статическая грузоподъёмность, Co	630,000 кН