

SBB 68 IKO

Сферические шарнирные подшипники

ТИП: Подшипники скольжения, Сферические подшипники скольжения и наконечники штоков, Радиальные сферические подшипники скольжения, Обслуживаемые, Дюймовые, серия GEZ..ES, GE..ZO, SBB

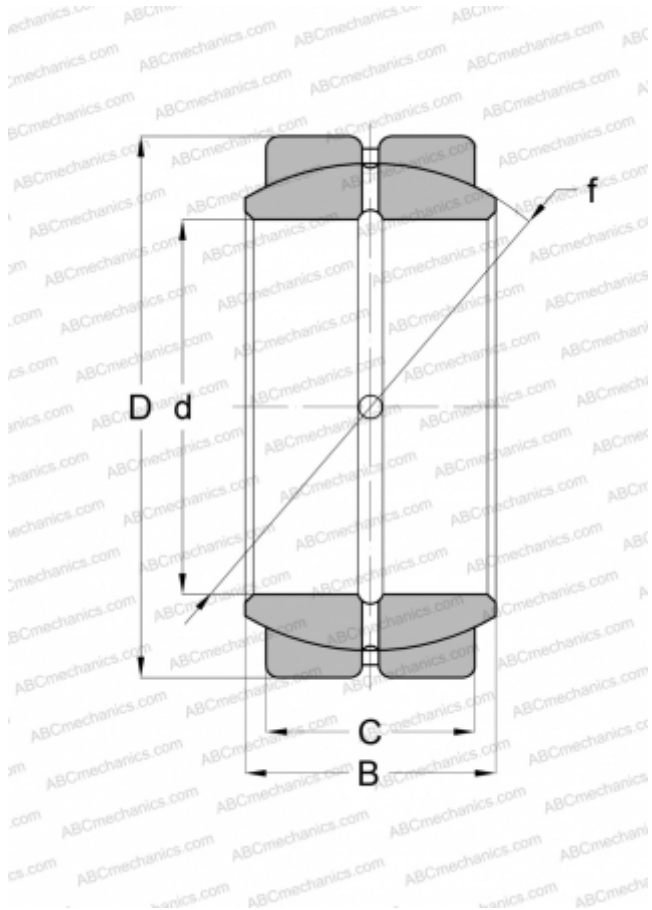

Технические характеристики

РАЗМЕРЫ, ММ

d	107,950
D	168,275
B	94,460
C	80,950

МАССА, КГ

8,460

ПРОИЗВОДИТЕЛЬ

[IKO](#)

АНАЛОГИ

ABC

[SBB 68](#)

РАСЧЕТНЫЕ ДАННЫЕ

Номинальная динамическая грузоподъёмность, C	1230,000 кН
Номинальная статическая грузоподъёмность, Co	7380,000 кН