

## SBB 14-2RS IKO

Сферические шарнирные подшипники

ТИП: Подшипники скольжения, Сферические подшипники скольжения и наконечники штоков, Радиальные сферические подшипники скольжения, Обслуживаемые, Контактные уплотнения с двух сторон, дюймовые, серия GEZ..ES-2RS, GE..ZO-2RS, SBB..2RS

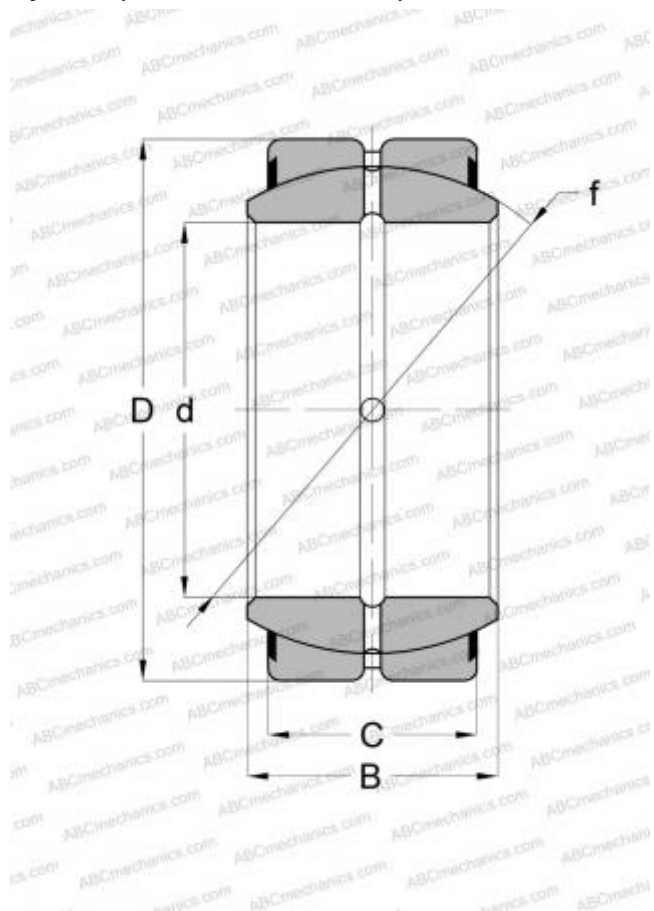

### Технические характеристики

#### РАЗМЕРЫ, ММ

d	22,225
D	36,512
B	19,430
C	16,660

<b>МАССА, КГ</b>	0,088
------------------	-------

<b>ПРОИЗВОДИТЕЛЬ</b>	<a href="#">IKO</a>
----------------------	---------------------

#### АНАЛОГИ

ABC	<a href="#">SBB 14-2RS</a>
INA	<a href="#">GE 22 ZO 2RS</a>
RBC	<a href="#">B14-LSS</a>
TORRINGTON	<a href="#">8 SF 14-TT</a>

#### РАСЧЕТНЫЕ ДАННЫЕ

Номинальная динамическая грузоподъёмность, C	52,300 кН
Номинальная статическая грузоподъёмность, Co	314,000 кН