

SBB 16-2RS IKO

Сферические шарнирные подшипники

ТИП: Подшипники скольжения, Сферические подшипники скольжения и наконечники штоков, Радиальные сферические подшипники скольжения, Обслуживаемые, Контактные уплотнения с двух сторон, дюймовые, серия GEZ..ES-2RS, GE..ZO-2RS, SBB..2RS

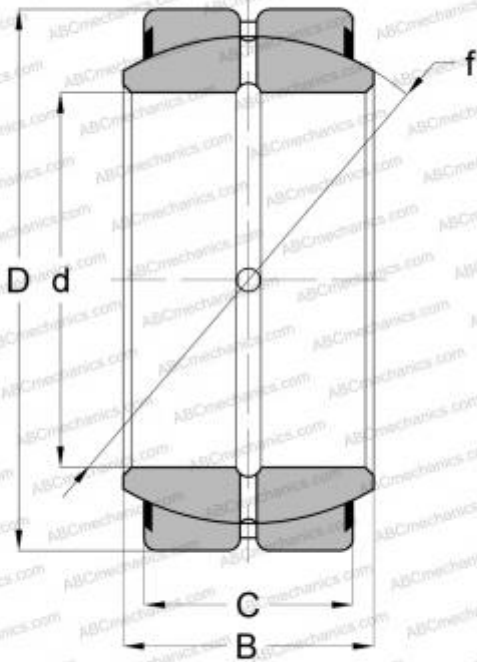

Технические характеристики

РАЗМЕРЫ, ММ

d	25,400
D	41,275
B	22,220
C	19,050

МАССА, КГ

0,125

ПРОИЗВОДИТЕЛЬ

[IKO](#)

АНАЛОГИ

ABC	GEZ 100 ES-2RS
INA	GE 25 ZO 2RS
RBC	B16-LSS
SKF	GEZ 100 ES-2RS
TORRINGTON	10 SF 16-TT

РАСЧЕТНЫЕ ДАННЫЕ

Номинальная динамическая грузоподъёмность, C	67,300 кН
Номинальная статическая грузоподъёмность, Co	404,000 кН