

B48-LSS RBC

Сферические шарнирные подшипники

ТИП: Подшипники скольжения, Сферические подшипники скольжения и наконечники штоков, Радиальные сферические подшипники скольжения, Обслуживаемые, Контактные уплотнения с двух сторон, дюймовые, серия GEZ..ES-2RS, GE..ZO-2RS, SBB..2RS

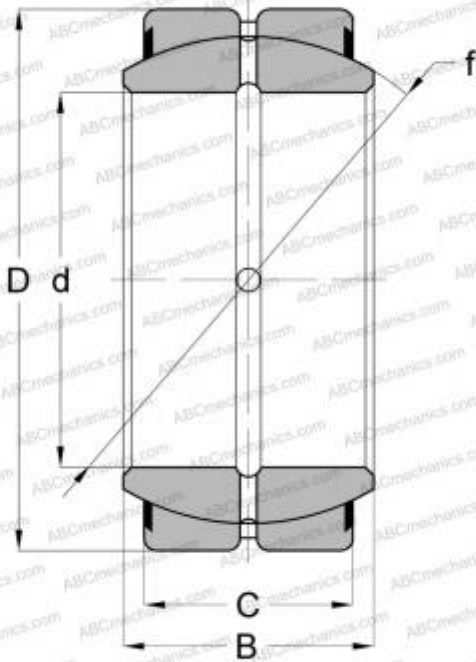

Технические характеристики

РАЗМЕРЫ, ММ

d	76,200
D	120,650
B	66,675
C	57,150

МАССА, КГ

3,107

ПРОИЗВОДИТЕЛЬ

[RBC](#)

АНАЛОГИ

ABC	GEZ 300 ES-2RS
INA	GE 76 ZO 2RS
SKF	GEZ 300 ES-2RS
TORRINGTON	30 SF -48-SS
IKO	SBB 48-2RS