

B60-LSS RBC

Сферические шарнирные подшипники

ТИП: Подшипники скольжения, Сферические подшипники скольжения и наконечники штоков, Радиальные сферические подшипники скольжения, Обслуживаемые, Контактные уплотнения с двух сторон, дюймовые, серия GEZ..ES-2RS, GE..ZO-2RS, SBB..2RS

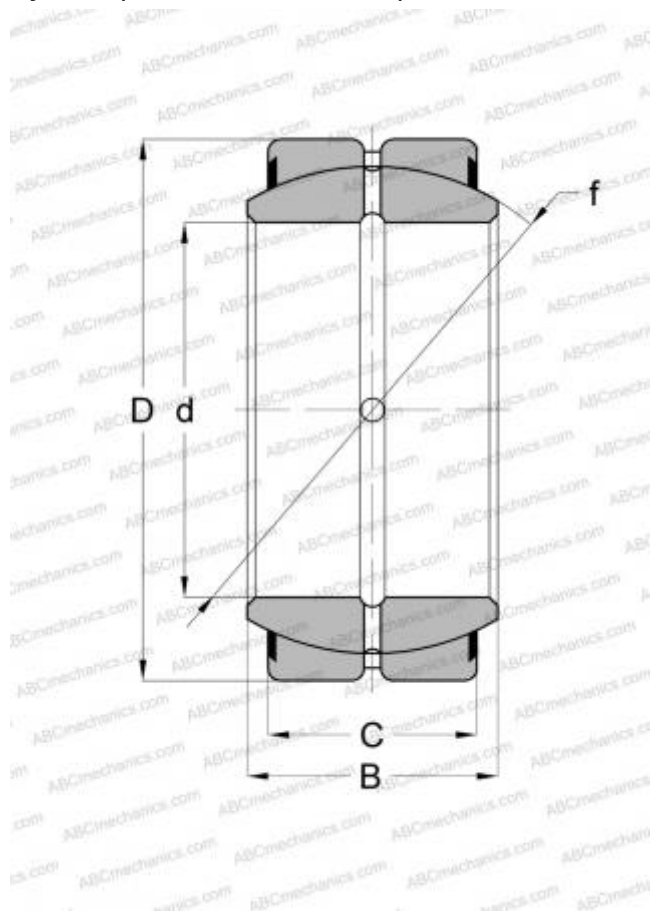

Технические характеристики

РАЗМЕРЫ, ММ

d	95,250
D	149,225
B	83,343
C	71,438

МАССА, КГ

5,897

ПРОИЗВОДИТЕЛЬ

[RBC](#)

АНАЛОГИ

ABC	GEZ 312 ES-2RS
INA	GE 95 ZO 2RS
SKF	GEZ 312 ES-2RS
TORRINGTON	37 SF 60-SS
IKO	SBB 60-2RS