

SBB 76-2RS IKO

Сферические шарнирные подшипники

ТИП: Подшипники скольжения, Сферические подшипники скольжения и наконечники штоков, Радиальные сферические подшипники скольжения, Обслуживаемые, Контактные уплотнения с двух сторон, дюймовые, серия GEZ..ES-2RS, GE..ZO-2RS, SBB..2RS

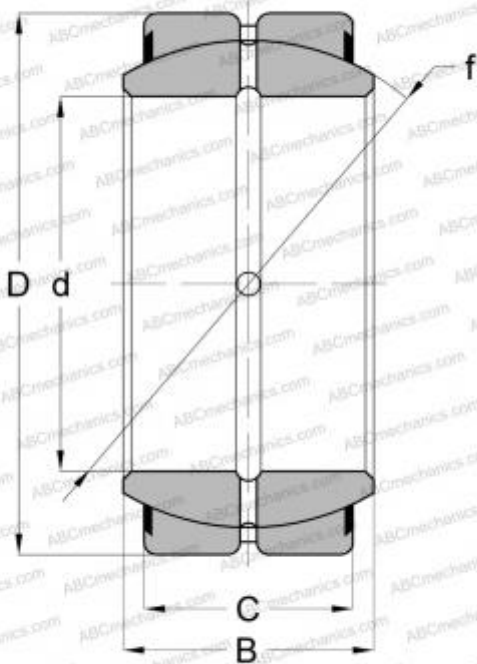

Технические характеристики

РАЗМЕРЫ, ММ

d	120,650
D	187,325
B	105,560
C	90,470

МАССА, КГ

11,600

ПРОИЗВОДИТЕЛЬ

[IKO](#)

АНАЛОГИ

ABC	GEZ 412 ES-2RS
SKF	GEZ 412 ES-2RS
TORRINGTON	47 SF 76-SS

РАСЧЕТНЫЕ ДАННЫЕ

Номинальная динамическая грузоподъёмность, C	1530,000 кН
Номинальная статическая грузоподъёмность, Co	9210,000 кН