

SIKAC 5 M SKF

Шарнирные головки

ТИП: Подшипники скольжения, Сферические подшипники скольжения и наконечники штоков, Наконечники штоков, Обслуживаемые, С внутренней резьбой, открытые, правая резьба, серия GIKR..PB, SIKAC, PHS

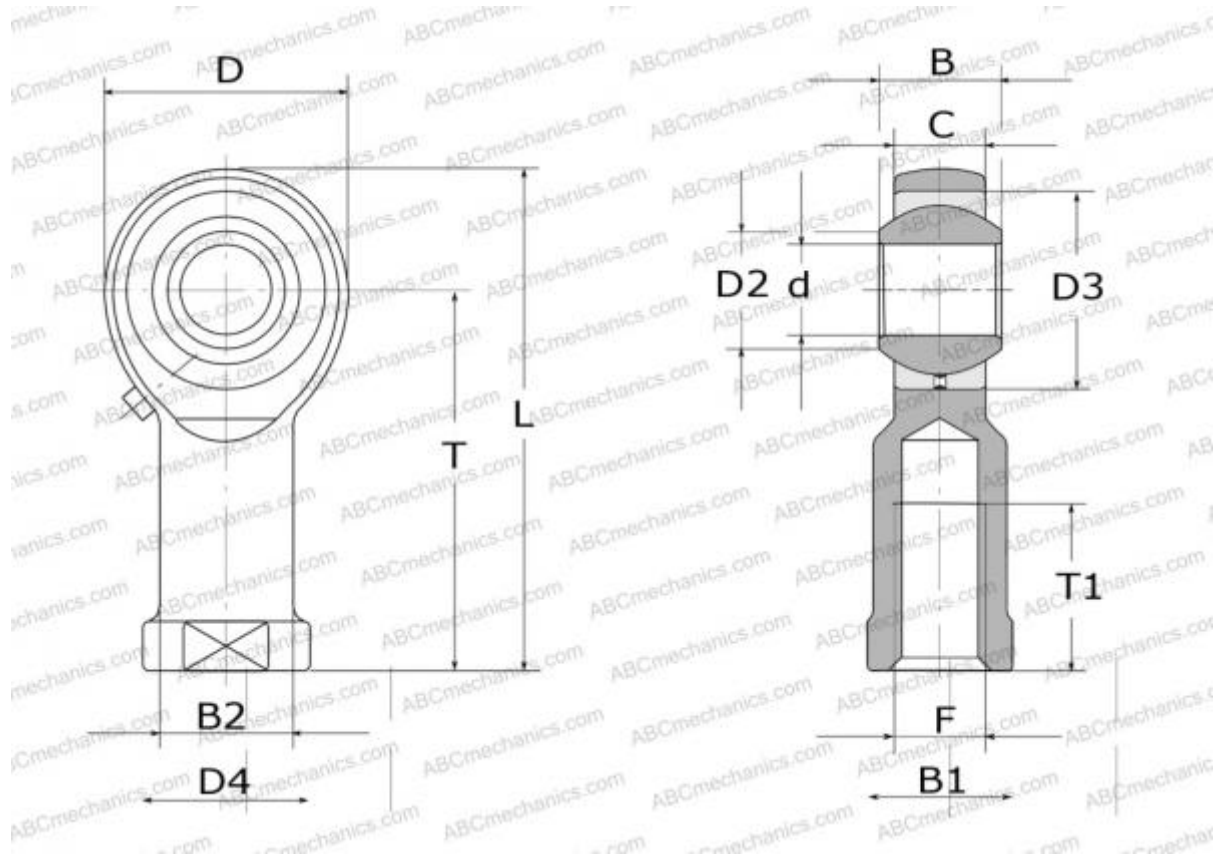

Технические характеристики

РАЗМЕРЫ, ММ

d	5,000
D	19,000
D4	12,000
B	8,000
B1	9,000
B2	9,000
L	38,000
T	27,000
T1	8,000
C	7,500
F	M5

ПРОИЗВОДИТЕЛЬ [SKF](#)

АНАЛОГИ

ABC [PHS 5](#)

АНАЛОГИ

IKO	PHS 5
INA	GIKR 5 PB
HIRSCHMANN	SF 5
HEIM	SF5
AURORA	MW-M5

РАСЧЕТНЫЕ ДАННЫЕ

Номинальная динамическая грузоподъёмность, C	3,250 кН
Номинальная статическая грузоподъёмность, Co	5,400 кН