

## PHS 5 EC IKO

Шарнирные головки

ТИП: Подшипники скольжения, Сферические подшипники скольжения и наконечники штоков, Наконечники штоков, Необслуживаемые, С внутренней резьбой, открытые, правая резьба, серия PHS..EC, GIKR..-PW, GIKPR..-PW, SIKB

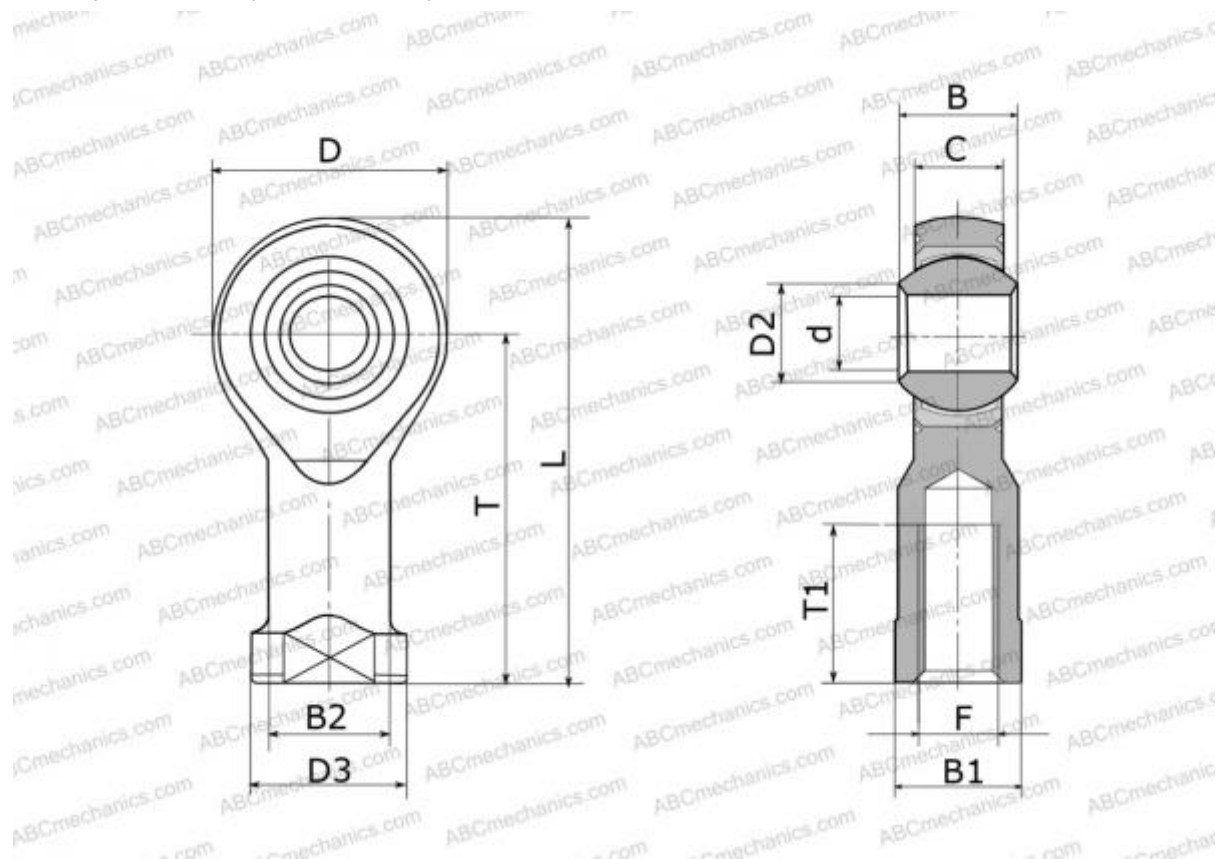

### Технические характеристики

#### РАЗМЕРЫ, ММ

d	5,000
D	16,000
D2	7,700
B	8,000
B1	9,000
L	35,000
T	27,000
T1	12,500
C	6,000
F	M5x0.8

**МАССА, КГ** 0,017

**ПРОИЗВОДИТЕЛЬ** [IKO](#)

#### АНАЛОГИ

ABC	<a href="#">PHS 5 EC</a>
SKF	<a href="#">SIKB 5 F</a>
HIRSCHMANN	<a href="#">SFCV 5</a>
HEIM	<a href="#">SFE5</a>
AURORA	<a href="#">MW-M5T</a>

#### РАСЧЕТНЫЕ ДАННЫЕ

Номинальная динамическая грузоподъёмность, C	6,540 кН
Номинальная статическая грузоподъёмность, Co	4,010 кН