

NATR6 INA

Опорные ролики

ТИП: Роликоподшипники, Игольчатые опорные ролики, С осевым центрированием,
 Двусторонние щелевые уплотнения

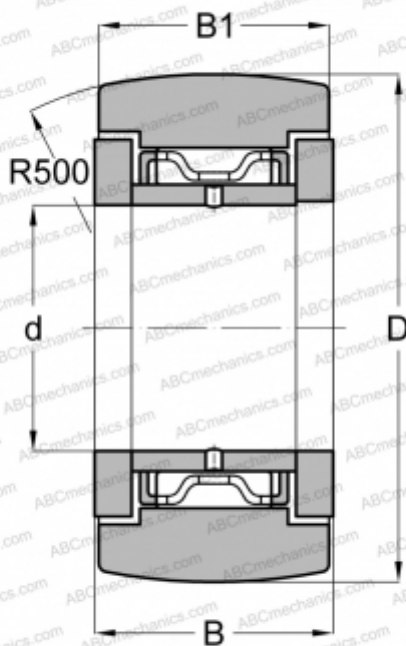

Технические характеристики

РАЗМЕРЫ, ММ

d	6,000
D	19,000
B	12,000
B1	11,000

ПРОИЗВОДИТЕЛЬ

[INA](#)

АНАЛОГИ

ABC	NATR 6
FAG	NATR 6/ NATD 6
IKO	NART 6 R
McGill	MCYRR-6
SKF	NATR 6

РАСЧЕТНЫЕ ДАННЫЕ

Номинальная динамическая грузоподъёмность, C	3,500 кН
Номинальная статическая грузоподъёмность, Co	4,000 кН
Предел усталостной прочности, Pu	0,540 кН

РАСЧЕТНЫЕ ДАННЫЕ

Предельная частота вращения	11000 об/мин
-----------------------------	--------------