

KRV19-PP INA

Опорные ролики с цапфой

ТИП: Роликоподшипники, Опорные ролики с цапфой, С осевым центрированием, без сепаратора, пластмассовые упорные шайбы с двух сторон

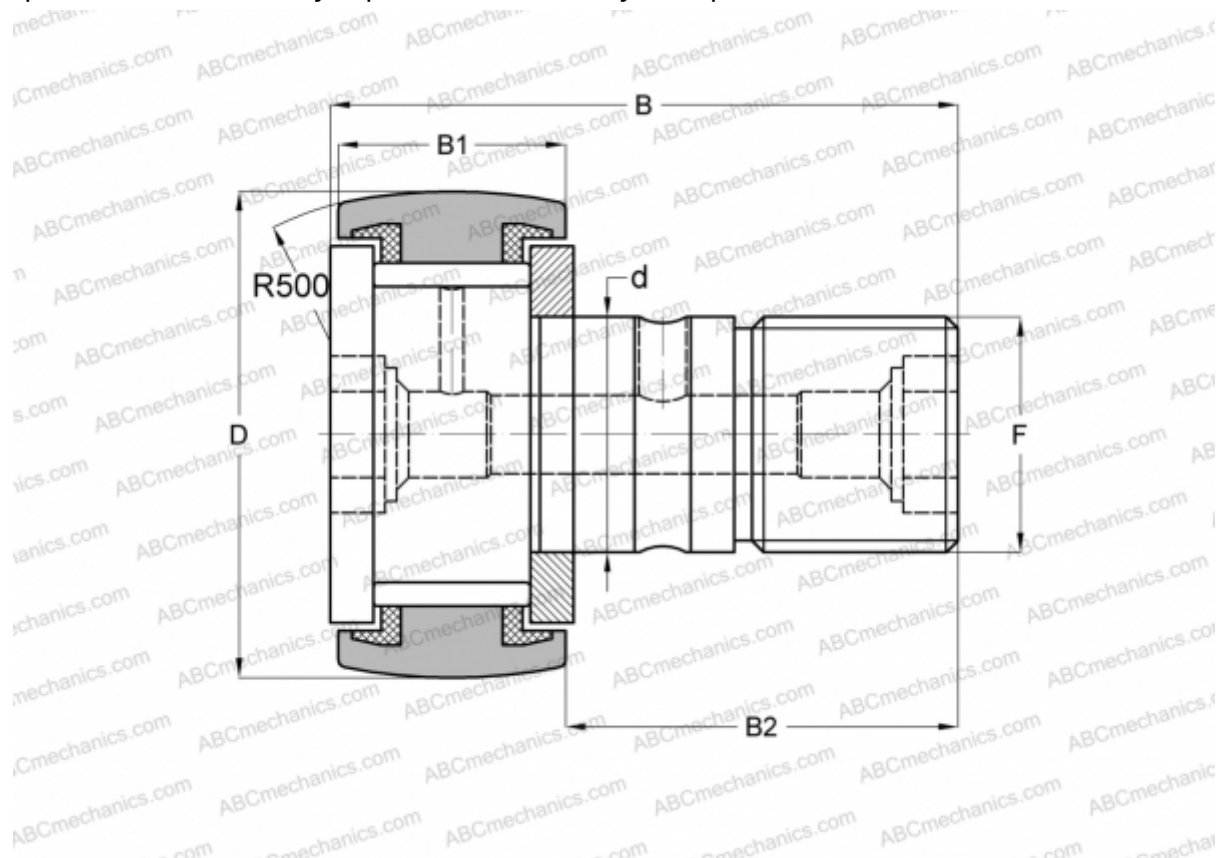

Технические характеристики

РАЗМЕРЫ, ММ

d	8,000
D	19,000
B	32,000
B1	12,200
B2	20,000
F	M8(X1.25)

РАСЧЕТНЫЕ ДАННЫЕ

Номинальная статическая грузоподъёмность, C_0	8,000 кН
Предел усталостной прочности, P_u	1,170 кН
Предельная частота вращения	3100 об/мин

ПРОИЗВОДИТЕЛЬ

[INA](#)

АНАЛОГИ

ABC	KRV 19 PP
SKF	KRV 19 PPA
IKO	CF 8 VUUR
McGill	MCF-19-S

РАСЧЕТНЫЕ ДАННЫЕ

Номинальная динамическая грузоподъёмность, C	5,400 кН
--	----------