

## YSA 205-2FK SKF

Закрепляемые шарикоподшипники

ТИП: Шарикоподшипники, Закрепляемые подшипники, С закрепительной втулкой, Со сферической поверхностью наружного кольца, Двусторонние уплотнения, уплотнения RSR, для повторной смазки

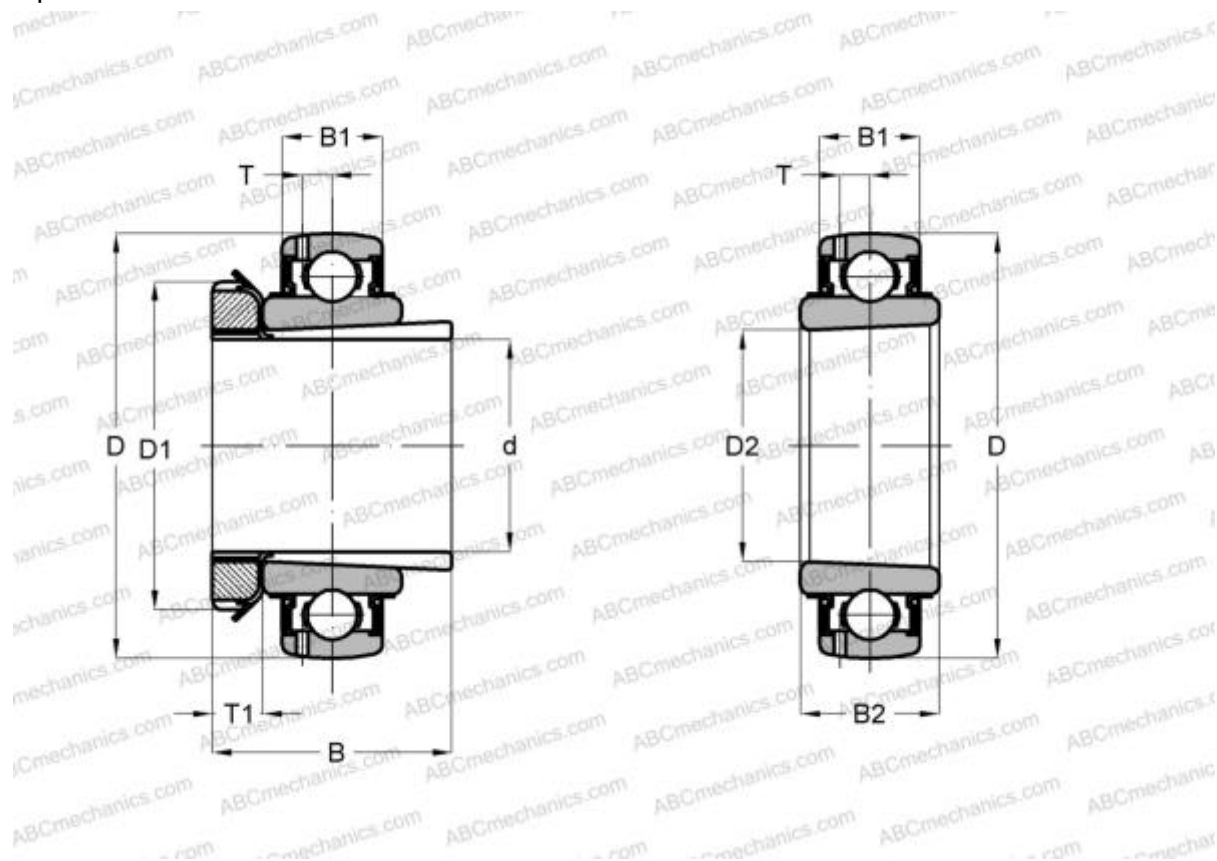

### Технические характеристики

#### РАЗМЕРЫ, ММ

d	20,000
D	52,000
D1	38,000
B	35,000
B1	15,000
B2	24,000

#### ПРОИЗВОДИТЕЛЬ

[SKF](#)

#### АНАЛОГИ

ABC	<a href="#">UK 205 + H2305</a>
ASANI	<a href="#">UK 205 + H2305</a>
FKL	<a href="#">LK 205 2F</a>
SNR	<a href="#">UK205+H</a>
SLB	<a href="#">UK205</a>
FYH	<a href="#">UK 205</a>

#### АНАЛОГИ

NTN	<a href="#">UK 205 D1</a>
-----	---------------------------

#### РАСЧЕТНЫЕ ДАННЫЕ

Номинальная динамическая грузоподъёмность, C	14,000 кН
Номинальная статическая грузоподъёмность, Co	7,800 кН
Предел усталостной прочности, Pu	0,335 кН

#### РАСЧЕТНЫЕ ДАННЫЕ

Предельная частота вращения	7000 об/мин
-----------------------------	-------------



## СОПУТСТВУЮЩИЕ ИЗДЕЛИЯ

H 2305

