

YSA 208-2FK SKF

Закрепляемые шарикоподшипники

ТИП: Шарикоподшипники, Закрепляемые подшипники, С закрепительной втулкой, Со сферической поверхностью наружного кольца, Двусторонние уплотнения, уплотнения RSR, для повторной смазки

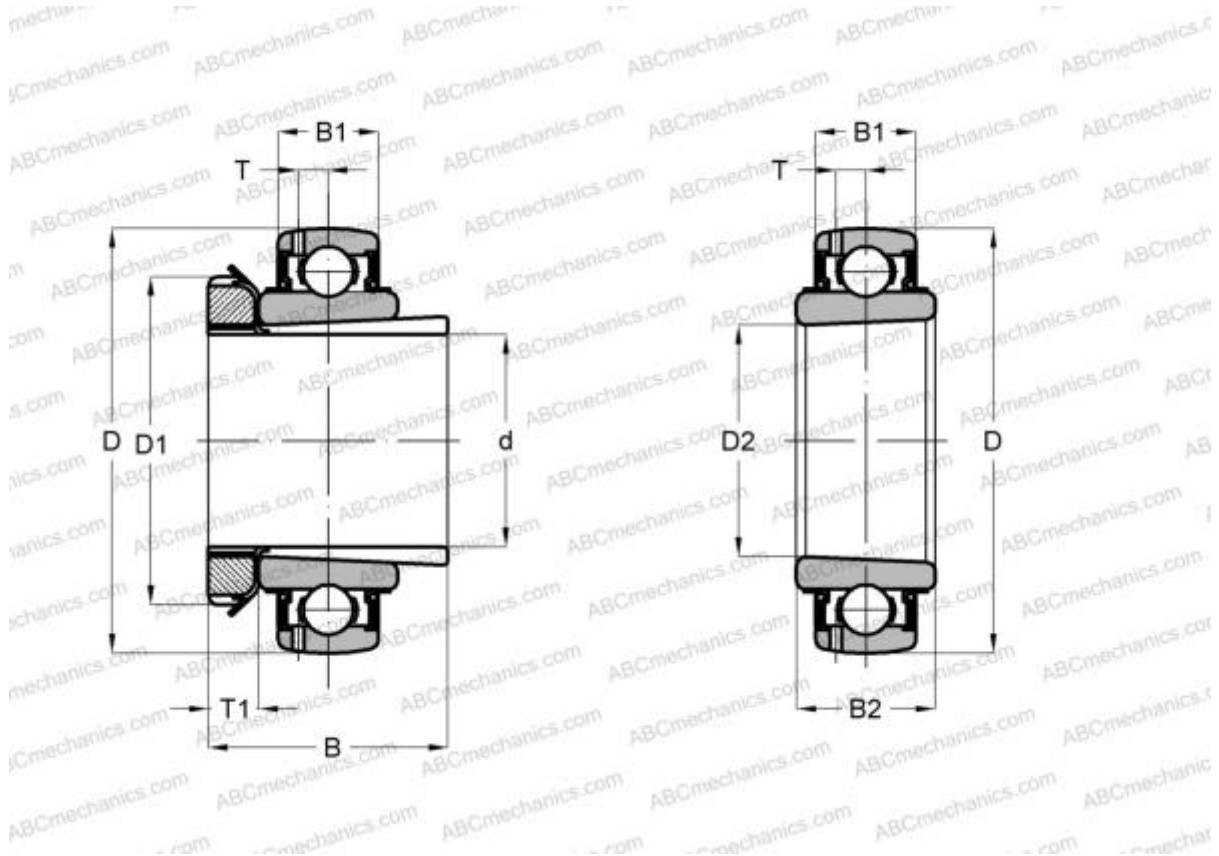

Технические характеристики

РАЗМЕРЫ, ММ

d	35,000
D	80,000
D1	58,000
B	46,000
B1	21,000
B2	33,900

ПРОИЗВОДИТЕЛЬ

[SKF](#)

АНАЛОГИ

ABC	UK 208 + H2308
ASANI	UK 208 + H2308
FKL	LK 208 2F
SNR	UK208+H
SLB	UK208
FYH	UK 208

АНАЛОГИ

NTN	UK 208 D1
-----	---------------------------

РАСЧЕТНЫЕ ДАННЫЕ

Номинальная динамическая грузоподъёмность, C	30,700 кН
Номинальная статическая грузоподъёмность, Co	19,000 кН
Предел усталостной прочности, Pu	0,800 кН

РАСЧЕТНЫЕ ДАННЫЕ

Предельная частота вращения	4800 об/мин
-----------------------------	-------------



СОПУТСТВУЮЩИЕ ИЗДЕЛИЯ

H 2308

