

YSA 211-2FK SKF

Закрепляемые шарикоподшипники

ТИП: Шарикоподшипники, Закрепляемые подшипники, С закрепительной втулкой, Со сферической поверхностью наружного кольца, Двусторонние уплотнения, уплотнения RSR, для повторной смазки

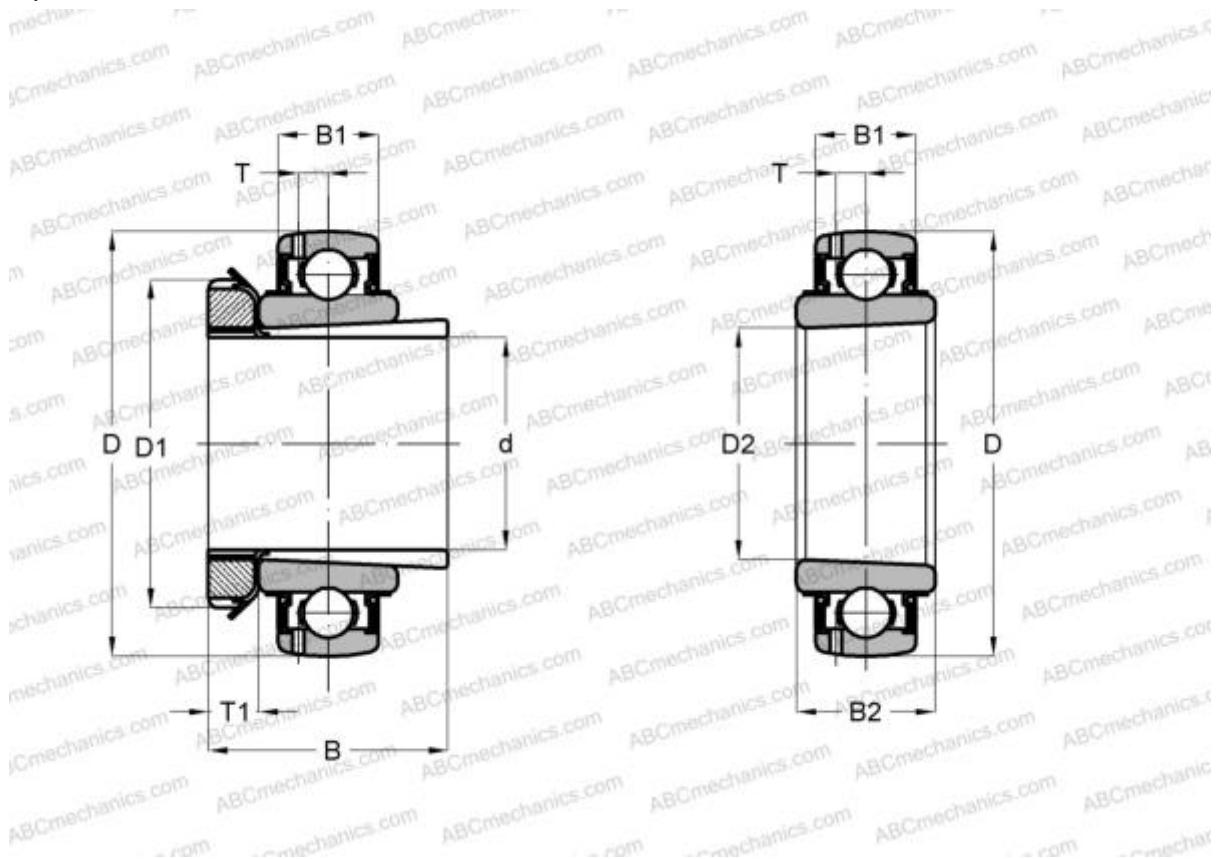

Технические характеристики

РАЗМЕРЫ, ММ

d	50,000
D	100,000
D1	75,000
B	59,000
B1	25,000
B2	40,000

ПРОИЗВОДИТЕЛЬ

[SKF](#)

АНАЛОГИ

ABC	UK 211 + H2311
ASANI	UK 211 + H2311
FKL	LK 211 2F
SNR	UK211+H
SLB	UK211
FYH	UK 211

АНАЛОГИ

NTN	UK 211 D1
-----	---------------------------

РАСЧЕТНЫЕ ДАННЫЕ

Номинальная динамическая грузоподъёмность, C	43,600 кН
Номинальная статическая грузоподъёмность, Co	29,000 кН
Предел усталостной прочности, Pu	1,250 кН

РАСЧЕТНЫЕ ДАННЫЕ

Предельная частота вращения	3600 об/мин
-----------------------------	-------------



СОПУТСТВУЮЩИЕ ИЗДЕЛИЯ

H 2311

