

## US202G2 SNR

Закрепляемые шарикоподшипники

ТИП: Шарикоподшипники, Закрепляемые подшипники, С резьбовыми штифтами на внутреннем кольце, Со сферической поверхностью наружного кольца, Двусторонние уплотнения, уплотнения Р, для повторной смазки

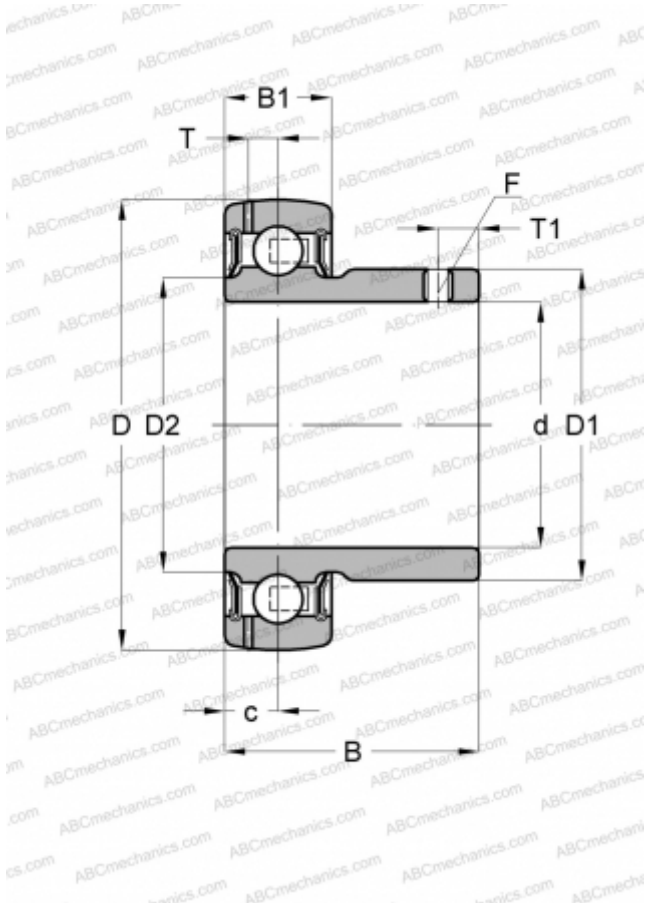

### Технические характеристики

#### РАЗМЕРЫ, ММ

d	15,000
D	40,000
D1	24,600
B	22,000
B1	12,000
c	6,000
T	3,600
T1	4,000
F	M5x0.8

#### ПРОИЗВОДИТЕЛЬ

[SNR](#)

#### АНАЛОГИ

ABC	<a href="#">GAY15-NPP-B</a>
ASAHI	<a href="#">B 2</a>
INA	<a href="#">GAY15-NPP-B</a>
SLB	<a href="#">SB 202</a>
FYH	<a href="#">SB 202</a>
NTN	<a href="#">AS 202</a>

#### РАСЧЕТНЫЕ ДАННЫЕ

Номинальная динамическая грузоподъёмность, C	9,550 кН
Номинальная статическая грузоподъёмность, Co	4,780 кН
Рабочая температура мин	-20 °C

#### РАСЧЕТНЫЕ ДАННЫЕ

Рабочая температура макс	110 °C
--------------------------	--------