

UC206G2 SNR

Закрепляемые шарикоподшипники

ТИП: Шарикоподшипники, Закрепляемые подшипники, С резьбовыми штифтами на внутреннем кольце, Со сферической поверхностью наружного кольца, Двусторонние уплотнения, уплотнения R, для повторной смазки

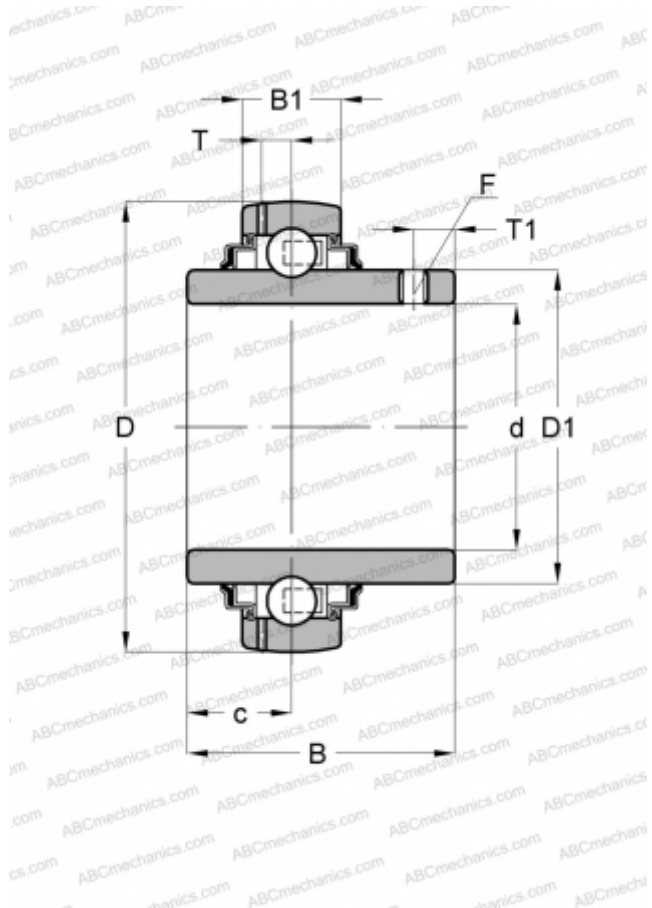

Технические характеристики

РАЗМЕРЫ, ММ

d	30,000
D	62,000
D1	40,300
B	38,100
B1	19,000
c	15,900
T	5,000
T1	5,500
F	M6x1

ПРОИЗВОДИТЕЛЬ

[SNR](#)

АНАЛОГИ

ABC	UC 206
INA	GYE30-KRR-B
SKF	YAR 206-2F
ASAHI	UC 206
FAG	56206
FKL	LE 206 2F.Y
SLB	UC 206
FYH	UC 206
NTN	UC 206 D1

РАСЧЕТНЫЕ ДАННЫЕ

Номинальная динамическая грузоподъёмность, C	19,500 кН
Номинальная статическая грузоподъёмность, Co	11,200 кН
Рабочая температура мин	-20 °C

РАСЧЕТНЫЕ ДАННЫЕ

Рабочая температура макс	110 °C
--------------------------	--------