

## UK205+H SNR

Закрепляемые шарикоподшипники

ТИП: Шарикоподшипники, Закрепляемые подшипники, С закрепительной втулкой, Со сферической поверхностью наружного кольца, Двусторонние уплотнения, уплотнения RSR, для повторной смазки

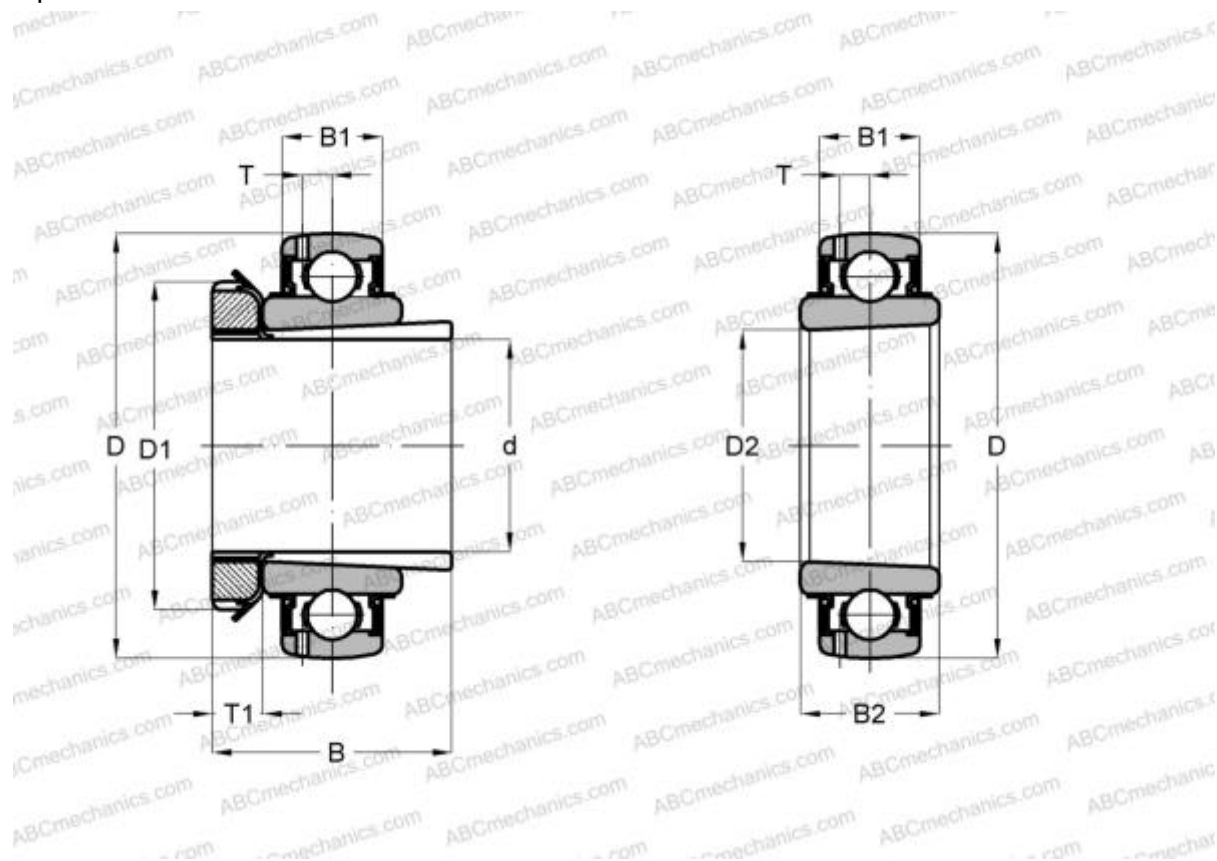

### Технические характеристики

#### РАЗМЕРЫ, ММ

d	20,000
D	52,000
D1	38,000
D2	25,000
B	35,000
B1	17,000
B2	21,000
T	4,300
T1	8,000

#### ПРОИЗВОДИТЕЛЬ

[SNR](#)

#### АНАЛОГИ

ABC	<a href="#">UK 205 + H2305</a>
SKF	<a href="#">YSA 205-2FK</a>
ASAHI	<a href="#">UK 205 + H2305</a>

#### АНАЛОГИ

FKL	<a href="#">LK 205 2F</a>
SLB	<a href="#">UK205</a>
FYH	<a href="#">UK 205</a>
NTN	<a href="#">UK 205 D1</a>

#### РАСЧЕТНЫЕ ДАННЫЕ

Номинальная динамическая грузоподъёмность, C	14,000 кН
Номинальная статическая грузоподъёмность, Co	7,880 кН
Рабочая температура мин	-20 °C

#### РАСЧЕТНЫЕ ДАННЫЕ

Рабочая температура макс	110 °C
--------------------------	--------



## ВКЛЮЧЕННЫЕ ИЗДЕЛИЯ

H2305

