

UK208+H SNR

Закрепляемые шарикоподшипники

ТИП: Шарикоподшипники, Закрепляемые подшипники, С закрепительной втулкой, Со сферической поверхностью наружного кольца, Двусторонние уплотнения, уплотнения RSR, для повторной смазки

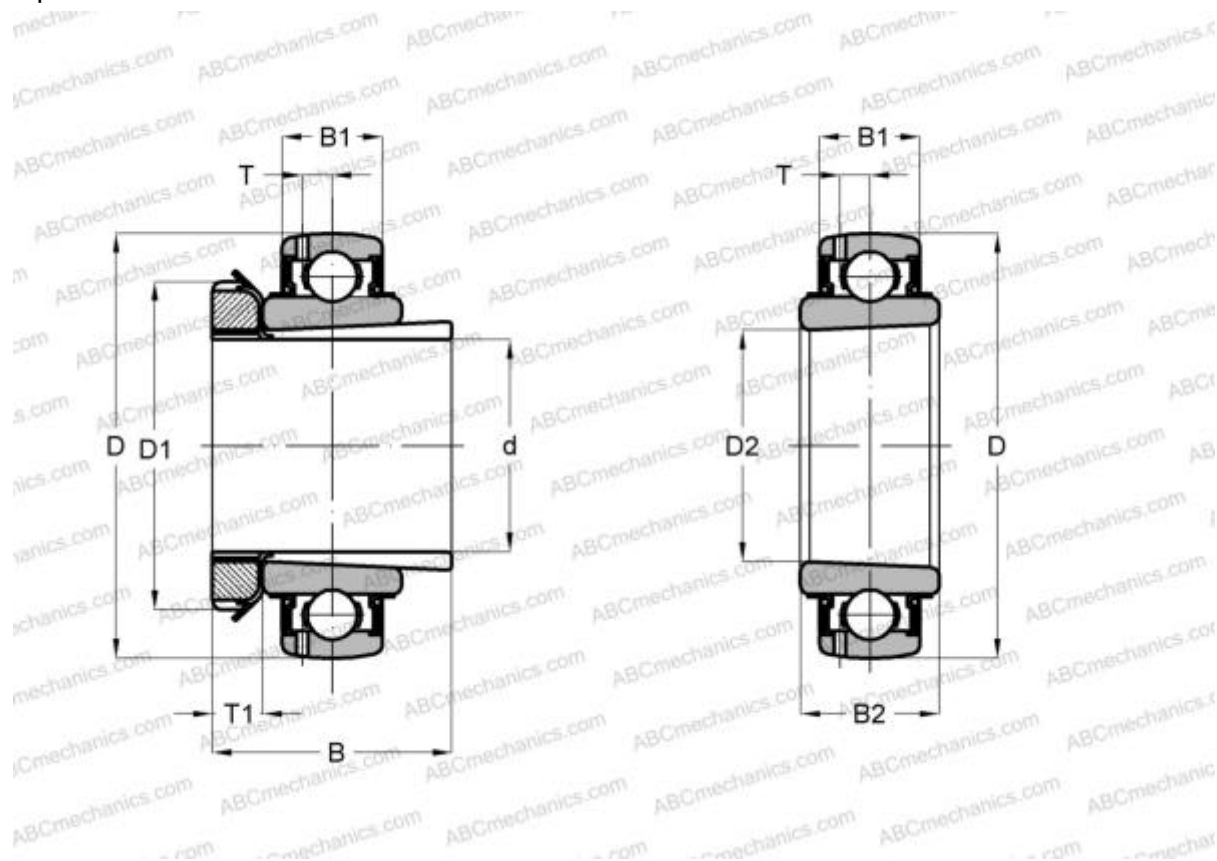

Технические характеристики

РАЗМЕРЫ, ММ

d	35,000
D	80,000
D1	58,000
D2	40,000
B	46,000
B1	21,000
B2	29,000
T	6,300
T1	10,000

ПРОИЗВОДИТЕЛЬ

[SNR](#)

АНАЛОГИ

ABC	UK 208 + H2308
SKF	YSA 208-2FK
ASAHI	UK 208 + H2308

АНАЛОГИ

FKL	LK 208 2F
SLB	UK208
FYH	UK 208
NTN	UK 208 D1

РАСЧЕТНЫЕ ДАННЫЕ

Номинальная динамическая грузоподъёмность, C	29,600 кН
Номинальная статическая грузоподъёмность, Co	18,200 кН
Рабочая температура мин	-20 °C

РАСЧЕТНЫЕ ДАННЫЕ

Рабочая температура макс	110 °C
--------------------------	--------



ВКЛЮЧЕННЫЕ ИЗДЕЛИЯ

H2308

