

UK211+H SNR

Закрепляемые шарикоподшипники

ТИП: Шарикоподшипники, Закрепляемые подшипники, С закрепительной втулкой, Со сферической поверхностью наружного кольца, Двусторонние уплотнения, уплотнения RSR, для повторной смазки

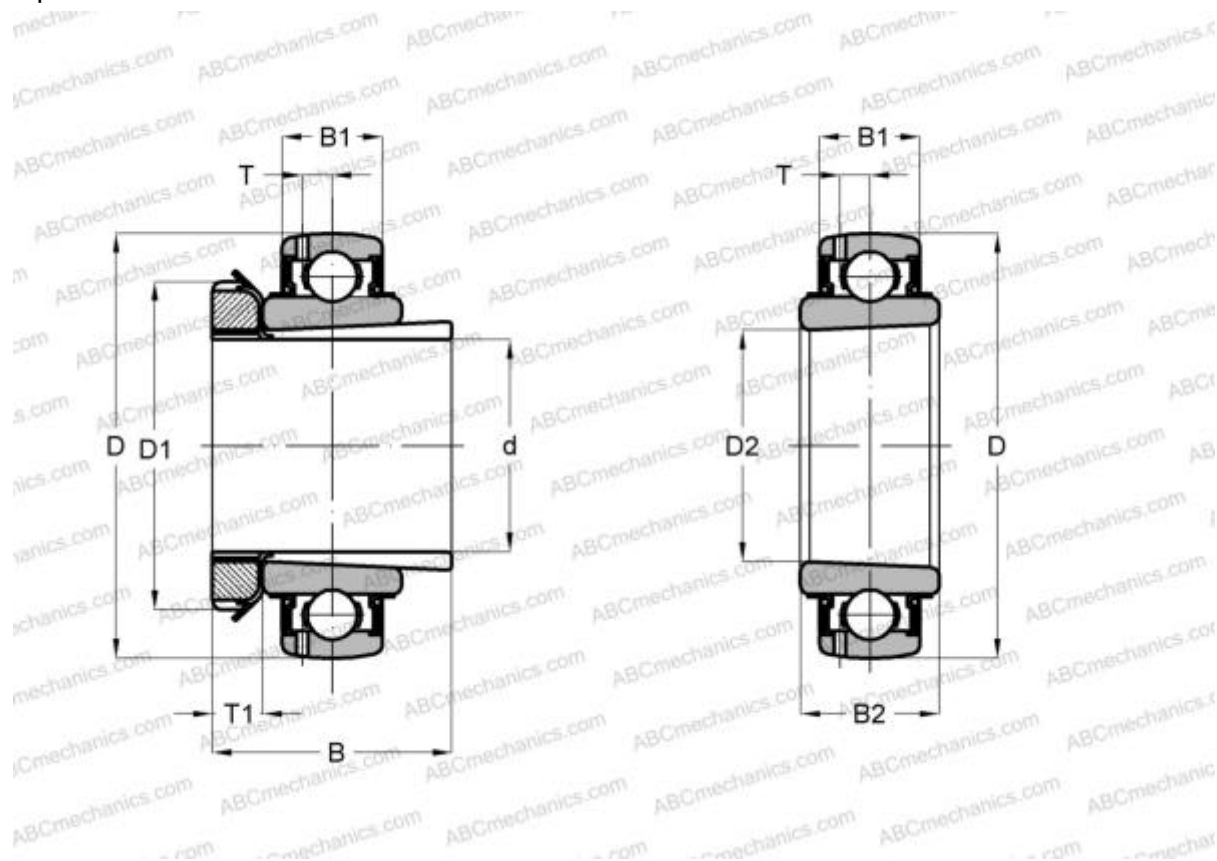

Технические характеристики

РАЗМЕРЫ, ММ

d	50,000
D	100,000
D1	75,000
D2	55,000
B	59,000
B1	25,000
B2	33,000
T	7,200
T1	12,500

ПРОИЗВОДИТЕЛЬ

[SNR](#)

АНАЛОГИ

ABC	UK 211 + H2311
SKF	YSA 211-2FK
ASAHI	UK 211 + H2311

АНАЛОГИ

FKL	LK 211 2F
SLB	UK211
FYH	UK 211
NTN	UK 211 D1

РАСЧЕТНЫЕ ДАННЫЕ

Номинальная динамическая грузоподъёмность, C	43,550 кН
Номинальная статическая грузоподъёмность, Co	29,200 кН
Рабочая температура мин	-20 °C

РАСЧЕТНЫЕ ДАННЫЕ

Рабочая температура макс	110 °C
--------------------------	--------



ВКЛЮЧЕННЫЕ ИЗДЕЛИЯ

H2311

