

UK206+H-14 SNR

Закрепляемые шарикоподшипники

ТИП: Шарикоподшипники, Закрепляемые подшипники, С закрепительной втулкой, Со сферической поверхностью наружного кольца, Двусторонние уплотнения, уплотнения RSR, для повторной смазки, дюймовые

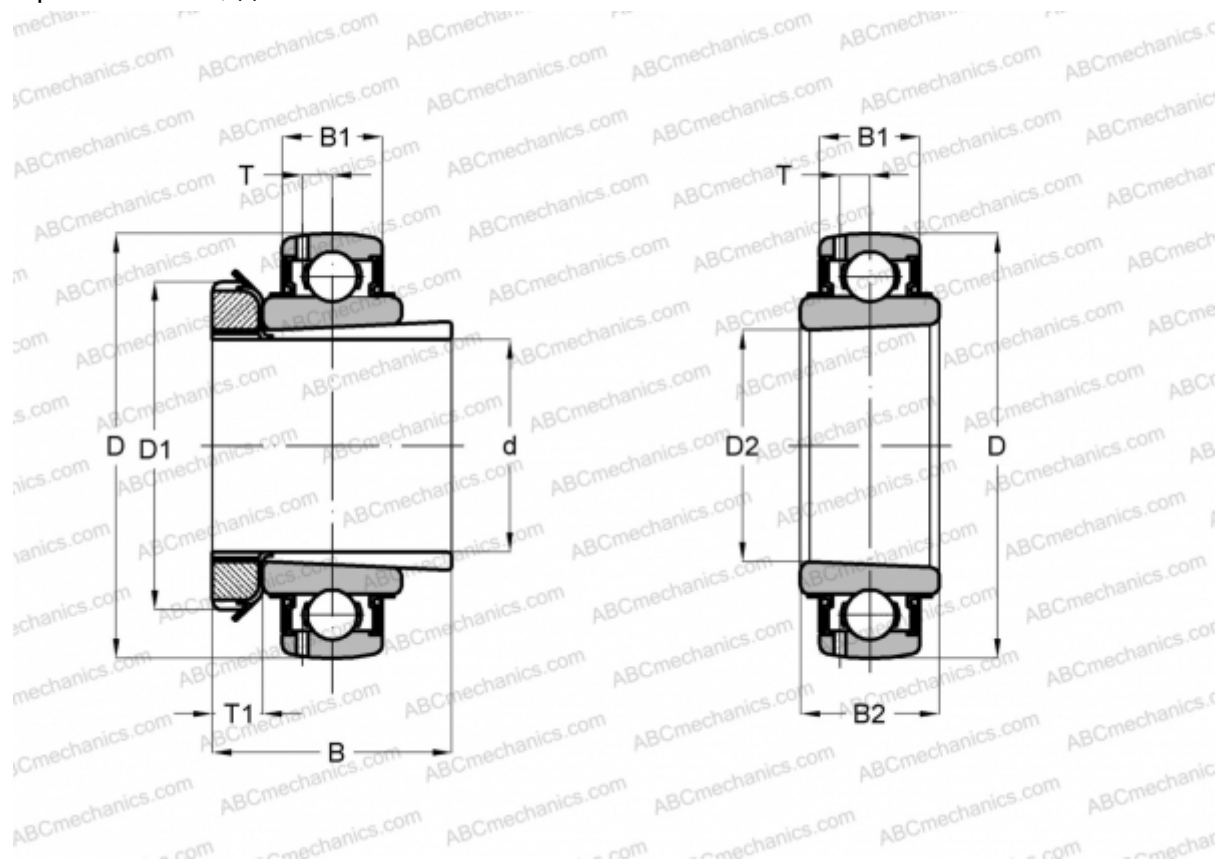

Технические характеристики

РАЗМЕРЫ, ММ

d	22,225
D	62,000
D1	45,000
D2	30,000
B	38,000
B1	19,000
B2	25,000
T	5,000
T1	8,000

РАСЧЕТНЫЕ ДАННЫЕ

Номинальная динамическая грузоподъёмность, C	19,500 кН
Номинальная статическая грузоподъёмность, Co	11,200 кН
Рабочая температура мин	-20 °C

РАСЧЕТНЫЕ ДАННЫЕ

Рабочая температура макс	110 °C
--------------------------	--------

ПРОИЗВОДИТЕЛЬ

[SNR](#)

АНАЛОГИ

ABC	UK 206 + HS2306
ASAHI	UK 206 + HS2306



ВКЛЮЧЕННЫЕ ИЗДЕЛИЯ

H2306-14

