

## UEL 208 D1 W3 NTN

Закрепляемые шарикоподшипники

ТИП: Шарикоподшипники, Закрепляемые подшипники, С эксцентриковым закрепительным кольцом, Со сферической поверхностью наружного кольца, Двусторонние уплотнения, уплотнения R, для повторной смазки

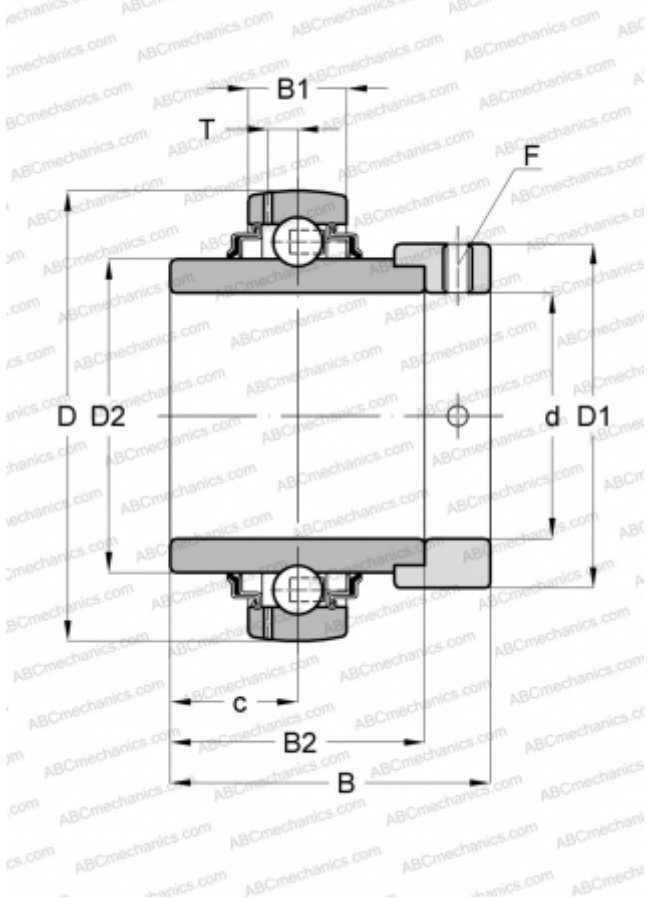

### Технические характеристики

#### РАЗМЕРЫ, ММ

d	40,000
D	80,000
B	56,500
B1	21,000
B2	42,900

#### ПРОИЗВОДИТЕЛЬ

[NTN](#)

#### АНАЛОГИ

ABC	<a href="#">GE40-KRR-B</a>
ASAHI	<a href="#">UG 208+ER</a>
SKF	<a href="#">YEL 208-2F</a>
INA	<a href="#">GE40-KRR-B</a>
SNR	<a href="#">EX208G2</a>
SLB	<a href="#">UEL208</a>
FYH	<a href="#">NA208</a>