

UK 208 D1 NTN

Закрепляемые шарикоподшипники

ТИП: Шарикоподшипники, Закрепляемые подшипники, С закрепительной втулкой, Со сферической поверхностью наружного кольца, Двусторонние уплотнения, уплотнения RSR, для повторной смазки

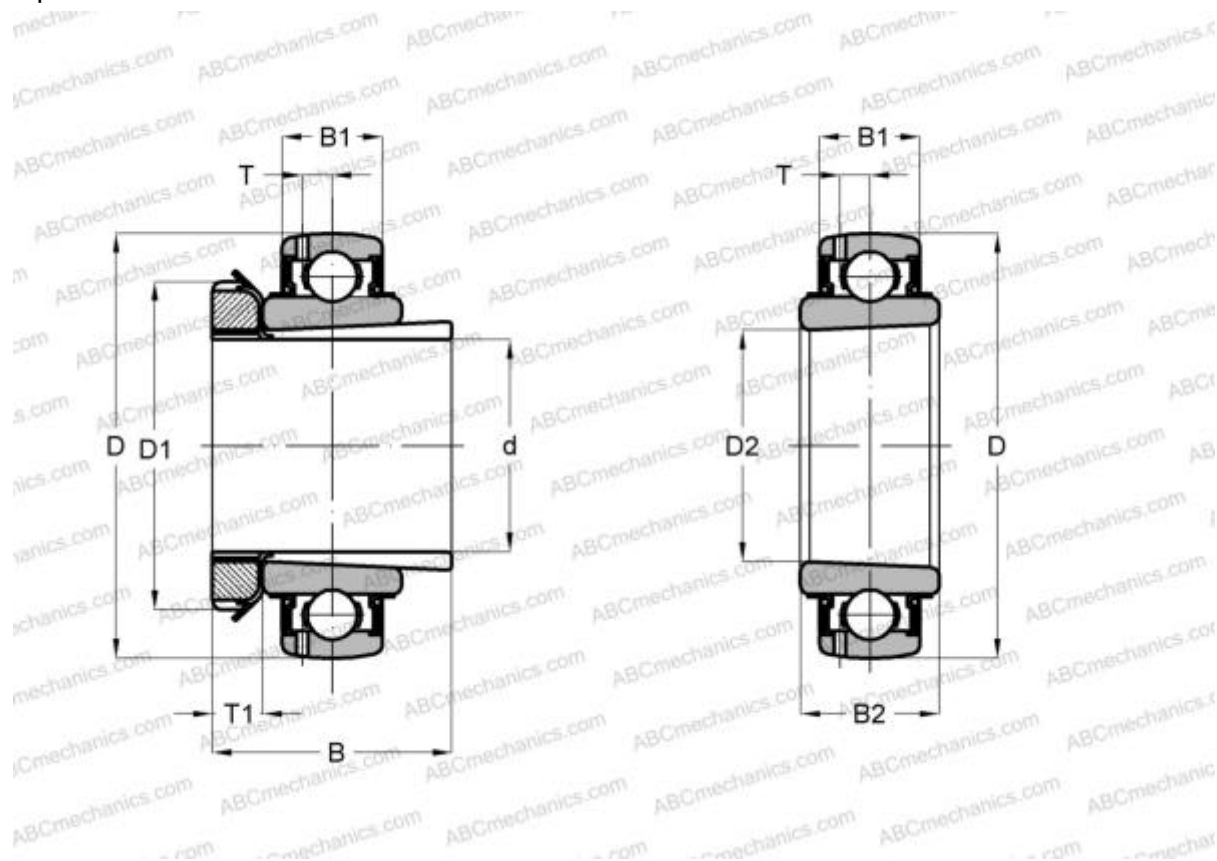

Технические характеристики

РАЗМЕРЫ, ММ

d	35,000
D	80,000
D1	58,000
D2	40,000
B	46,000
B1	21,000
B2	29,000
T	6,200
T1	10,000

АНАЛОГИ

FKL	LK 208 2F
SNR	UK208+H
SLB	UK208
FYH	UK 208

ПРОИЗВОДИТЕЛЬ [NTN](#)

АНАЛОГИ

ABC	UK 208 + H2308
SKF	YSA 208-2FK
ASAHI	UK 208 + H2308