

## PHC C2100HX10FT SKF

Конвейерная цепь с двойным шагом

ТИП: Конвейерные тяговые цепи, Двухшаговые, роликовые (SKF)

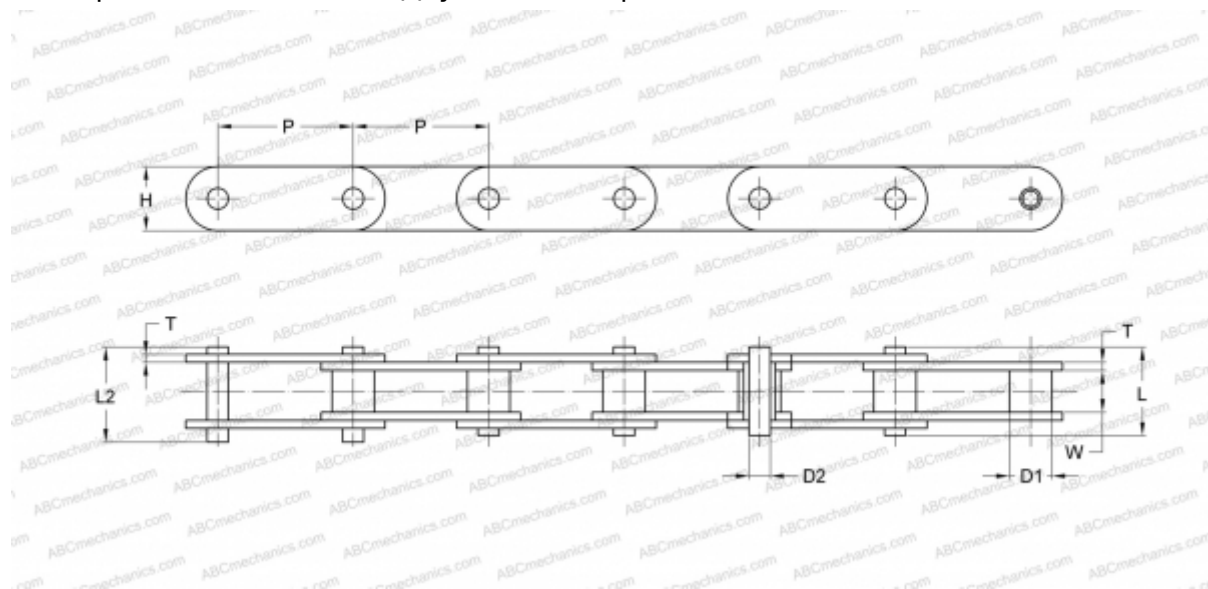

### Технические характеристики

#### РАЗМЕРЫ, ММ

P	63,500
D1	19,050
W	18,900
D2	9,530
H	30,000
T	4,800
L	43,600
L2	46,900

**МАССА, КГ/М** 3,560

**ПРОИЗВОДИТЕЛЬ** [SKF](https://www.skf.com)

**МАРКИРОВКА BS/ISO:** C220AH

**МАРКИРОВКА ANSI:** C2100H