

LBE 8 UU IKO

Шариковые втулки

ТИП: Цилиндрические линейные направляющие, Шариковые втулки, Стандартные, Закрытая конструкция, Тип LBE..UU, KB..PP, LBCR..2LS, уплотнения с обеих сторон

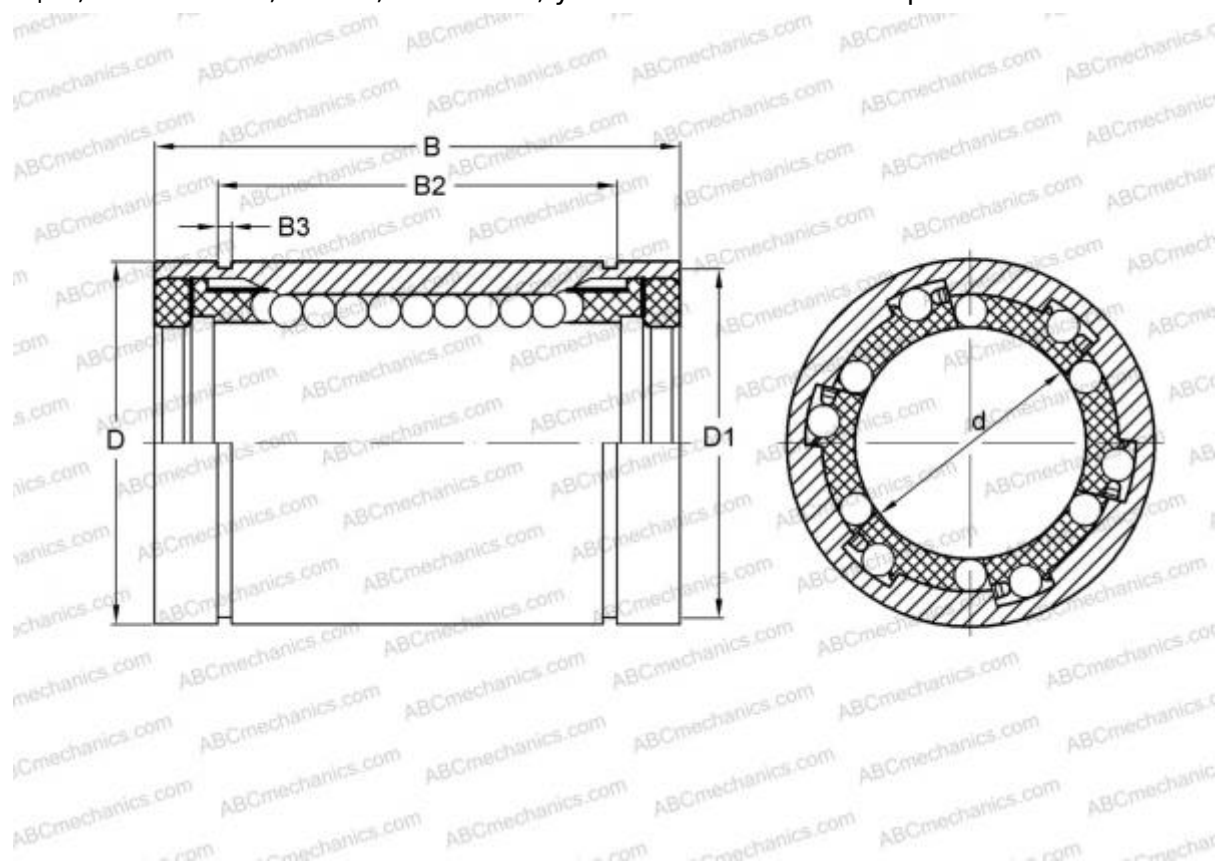

Технические характеристики

РАЗМЕРЫ, ММ

| | |
|---|--------|
| d | 8,000 |
| D | 16,000 |
| B | 25,000 |

МАССА 0,017

ПРОИЗВОДИТЕЛЬ [IKO](#)

АНАЛОГИ

| | |
|---------|---------------------------------|
| ABC | LBE 8 UU |
| STAR | 0602-308-10 |
| THOMSON | 0602-308-10 |
| SKF | LBAR 8-2LS |
| FAG | LAA 8x16x25.2RS |

РАСЧЕТНЫЕ ДАННЫЕ

| | |
|--|----------|
| Номинальная динамическая грузоподъёмность макс | 0,099 кН |
| Номинальная статическая грузоподъёмность мин | 0,255 кН |

РАСЧЕТНЫЕ ДАННЫЕ