

## КВО12-PP INA

Шариковые втулки

ТИП: Цилиндрические линейные направляющие, Шариковые втулки, Стандартные, Открытая конструкция, для использования с рельсовым валом, Тип LBE..UU OP, KBO..PP, LBCT..2LS, уплотнения с обеих сторон

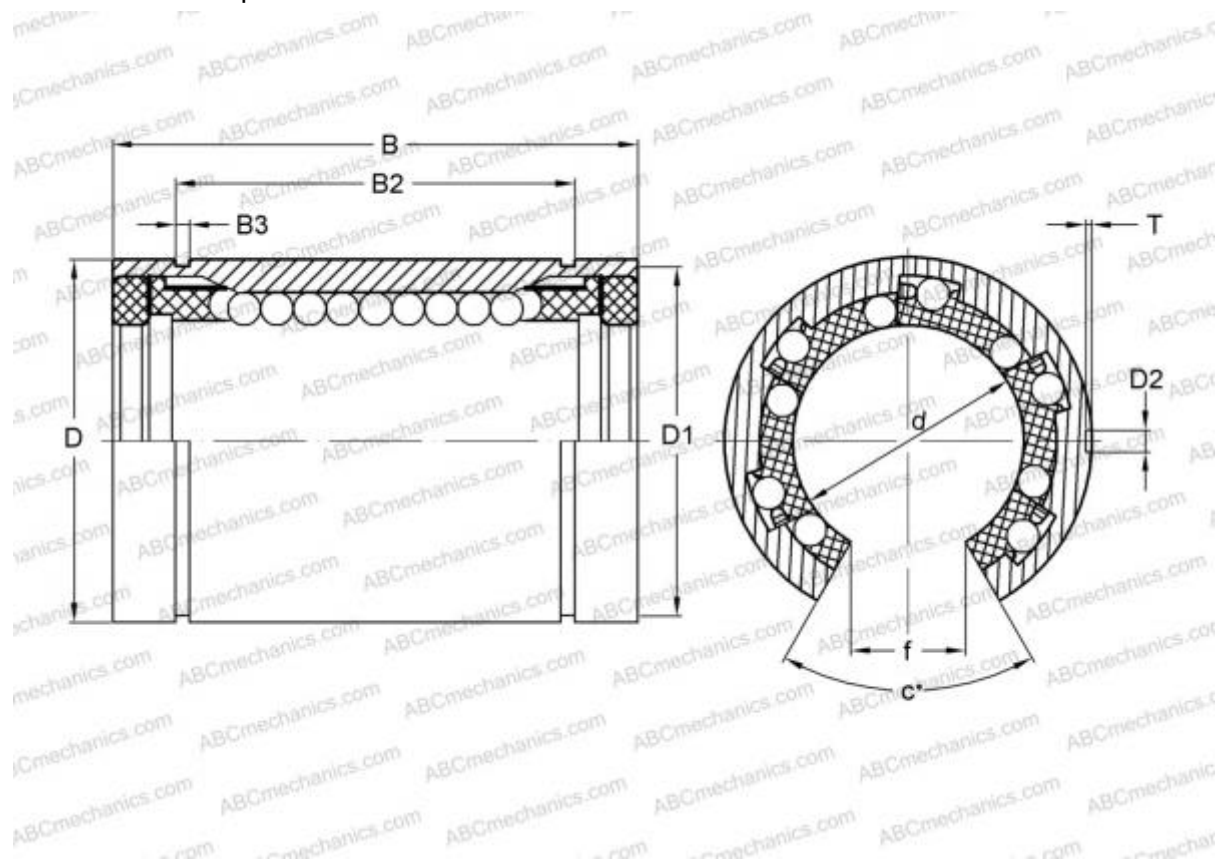

### Технические характеристики

#### РАЗМЕРЫ, ММ

d	12,000
D	22,000
B	32,000
D1	21,000
D2	2,200
B2	22,600
B3	1,300
T	1,200
f	7,700
c	78,000

**МАССА, КГ** 0,030

**ПРОИЗВОДИТЕЛЬ** [INA](#)

#### АНАЛОГИ

ABC	<a href="#">LBE 12 UU OP</a>
IKO	<a href="#">LBE 12 UU OP</a>
STAR	<a href="#">0632-012-00</a>
THOMSON	<a href="#">0632-012-00</a>
SKF	<a href="#">LBCT 12-2LS</a>
FAG	<a href="#">LAN 12x22x32.2RS</a>

#### ЗАМЕНЯЕТ

KBO 1232 PP