

LBCT 12-2LS SKF

Шариковые втулки

ТИП: Цилиндрические линейные направляющие, Шариковые втулки, Стандартные, Открытая конструкция, для использования с рельсовым валом, Тип LBE..UU OP, KBO..PP, LBCT..2LS, уплотнения с обеих сторон

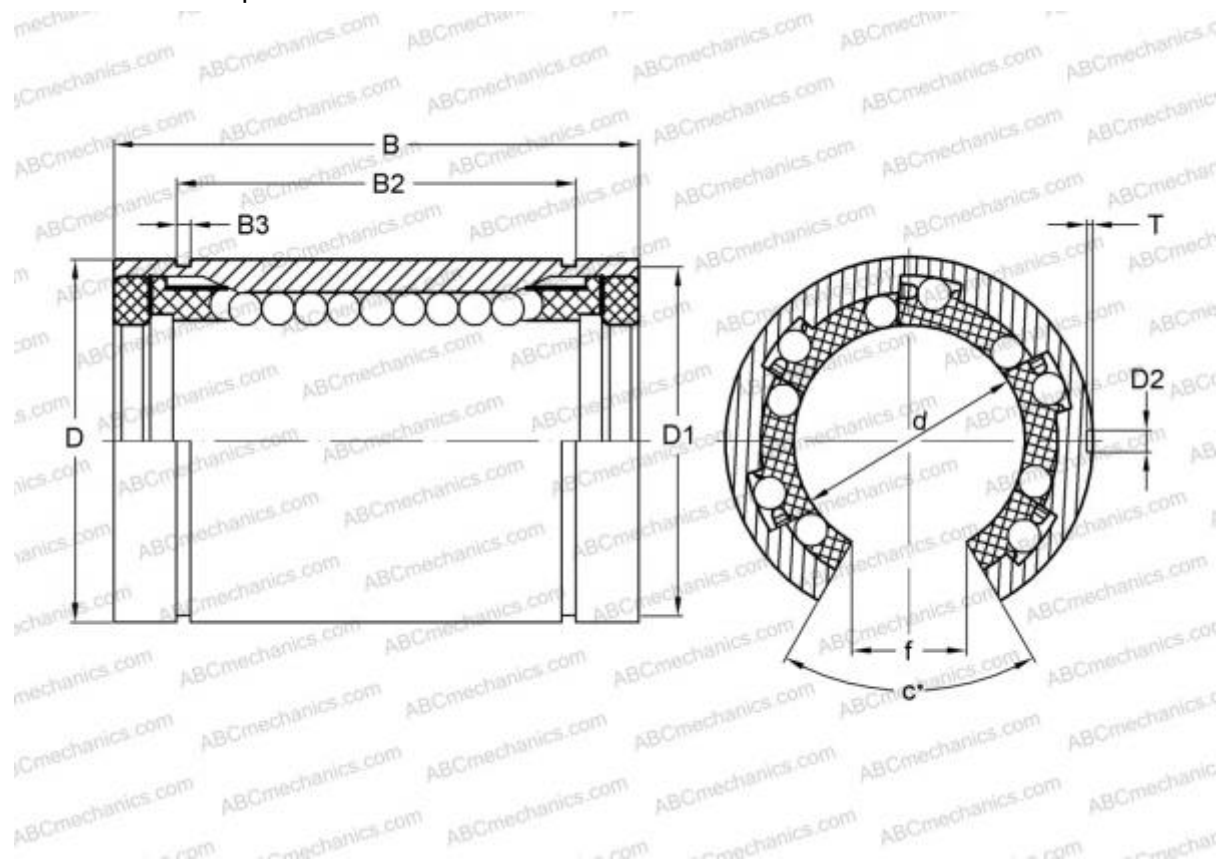

Технические характеристики

РАЗМЕРЫ, ММ

d	12,000
D	22,000
B	32,000
f	7,500
c	78,000

МАССА, КГ 0,030

ПРОИЗВОДИТЕЛЬ [SKF](#)

АНАЛОГИ

ABC	LBE 12 UU OP
IKO	LBE 12 UU OP
STAR	0632-012-00
THOMSON	0632-012-00
INA	KBO12-PP

АНАЛОГИ

FAG	LAN 12x22x32.2RS
-----	----------------------------------