

КВО20-PP INA

Шариковые втулки

ТИП: Цилиндрические линейные направляющие, Шариковые втулки, Стандартные, Открытая конструкция, для использования с рельсовым валом, Тип LBE..UU OP, KBO..PP, LBCT..2LS, уплотнения с обеих сторон

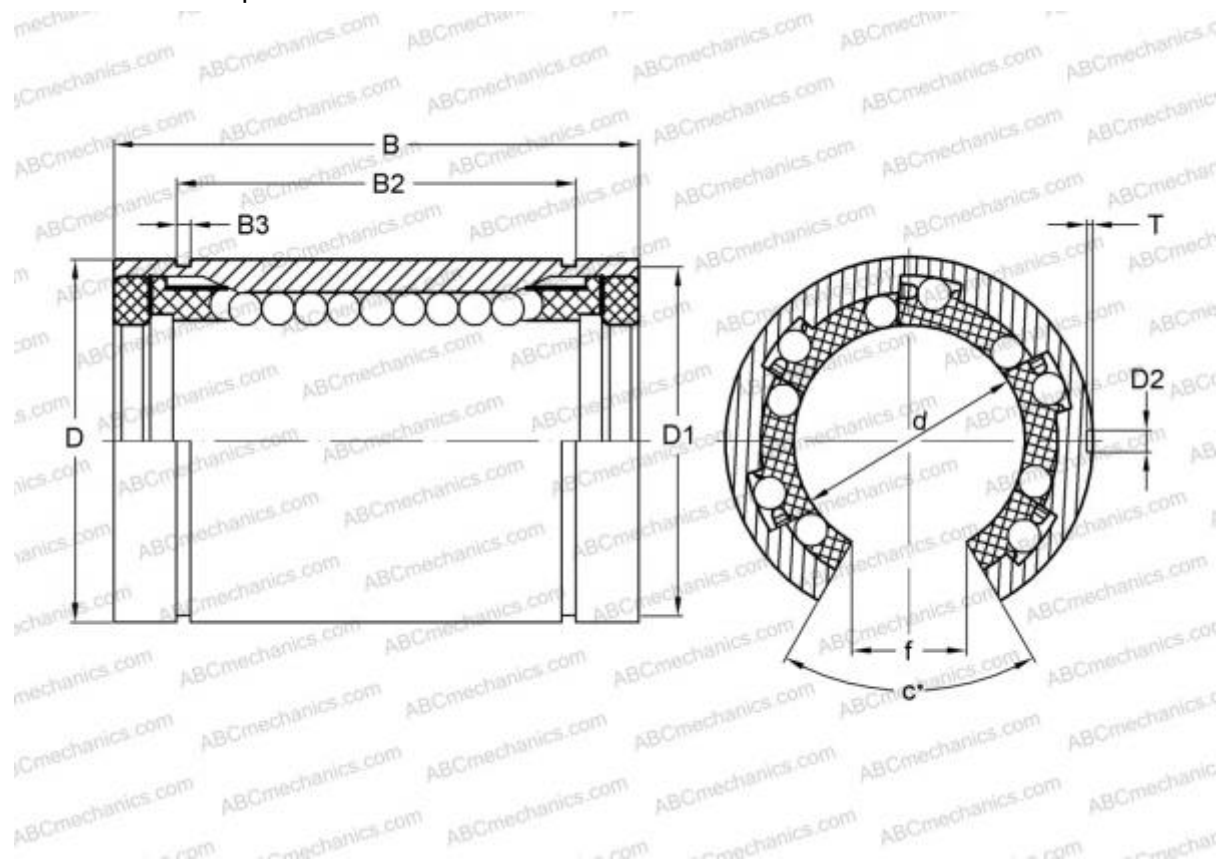

Технические характеристики

РАЗМЕРЫ, ММ

d	20,000
D	32,000
B	45,000
D1	30,300
D2	2,200
B2	31,200
B3	1,600
T	1,200
f	10,000
c	60,000

МАССА, КГ 0,070

ПРОИЗВОДИТЕЛЬ [INA](#)

АНАЛОГИ

ABC	LBE 20 UU OP
IKO	LBE 20 UU OP
STAR	0632-020-00
THOMSON	0632-020-00
SKF	LBCT 20-2LS
FAG	LAN 20x32x45.2RS

ЗАМЕНЯЕТ

KBO 2045 PP