

## КВ050-PP INA

Шариковые втулки

ТИП: Цилиндрические линейные направляющие, Шариковые втулки, Стандартные, Открытая конструкция, для использования с рельсовым валом, Тип LBE..UU OP, KBO..PP, LBCT..2LS, уплотнения с обеих сторон

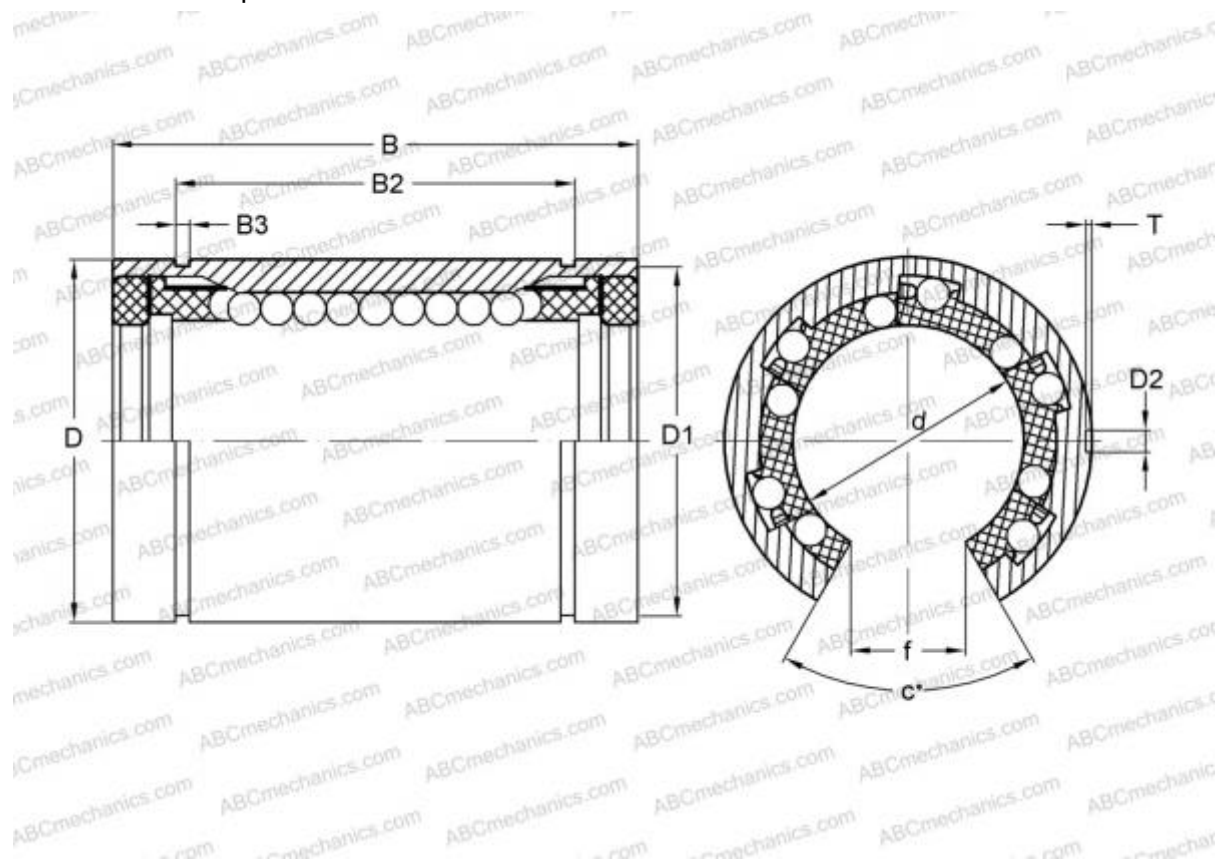

### Технические характеристики

#### РАЗМЕРЫ, ММ

d	50,000
D	75,000
B	100,000
D1	72,000
D2	3,000
B2	77,300
B3	2,650
T	1,500
f	22,700
c	54,000

**МАССА** 0,850

**ПРОИЗВОДИТЕЛЬ** [INA](#)

#### АНАЛОГИ

ABC	<a href="#">LBE 50 UU OP</a>
IKO	<a href="#">LBE 50 UU OP</a>
STAR	<a href="#">0632-050-00</a>
THOMSON	<a href="#">0632-050-00</a>
SKF	<a href="#">LBCT 50-2LS</a>
FAG	<a href="#">LAN 50x75x100.2RS</a>

#### ЗАМЕНЯЕТ

KBO 50100 PP