

## LBB 10 OP IKO

Шариковые втулки

ТИП: Цилиндрические линейные направляющие, Шариковые втулки, Стандартные, Открытая конструкция, для использования с рельсовым валом, Тип LBB..OP, дюймовые

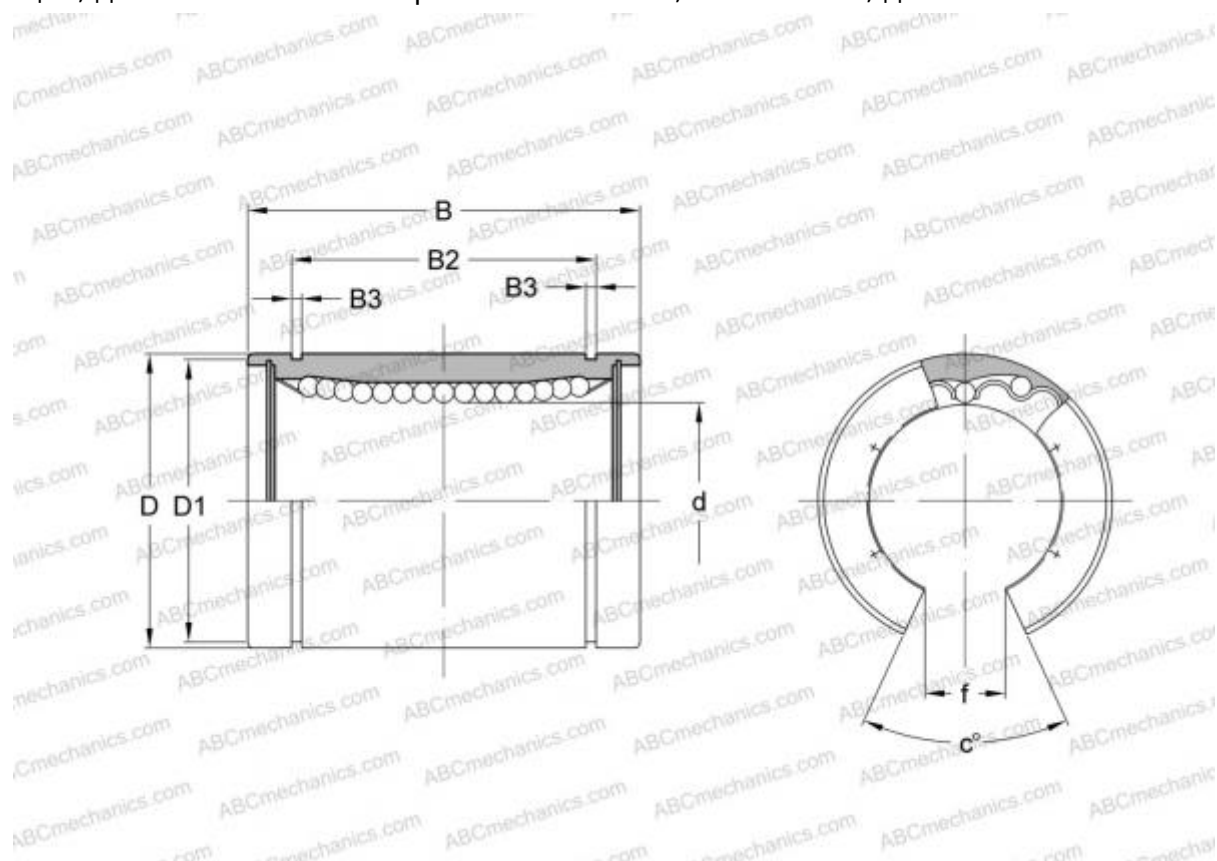

### Технические характеристики

#### РАЗМЕРЫ, ММ

d	15,875
D	28,575
B	38,100
f	9,525
c	60,000

**МАССА, КГ** 0,054

**ПРОИЗВОДИТЕЛЬ** [IKO](#)

#### АНАЛОГИ

ABC	<a href="#">LBB 10 OP</a>
THOMSON	<a href="#">OPN-101824</a>
HEIM	<a href="#">OPN-625</a>

#### РАСЧЕТНЫЕ ДАННЫЕ

#### РАСЧЕТНЫЕ ДАННЫЕ

Номинальная динамическая грузоподъёмность макс	0,488 кН
Номинальная статическая грузоподъёмность мин	0,766 кН