

LBB 12 OP IKO

Шариковые втулки

ТИП: Цилиндрические линейные направляющие, Шариковые втулки, Стандартные, Открытая конструкция, для использования с рельсовым валом, Тип LBB..OP, дюймовые

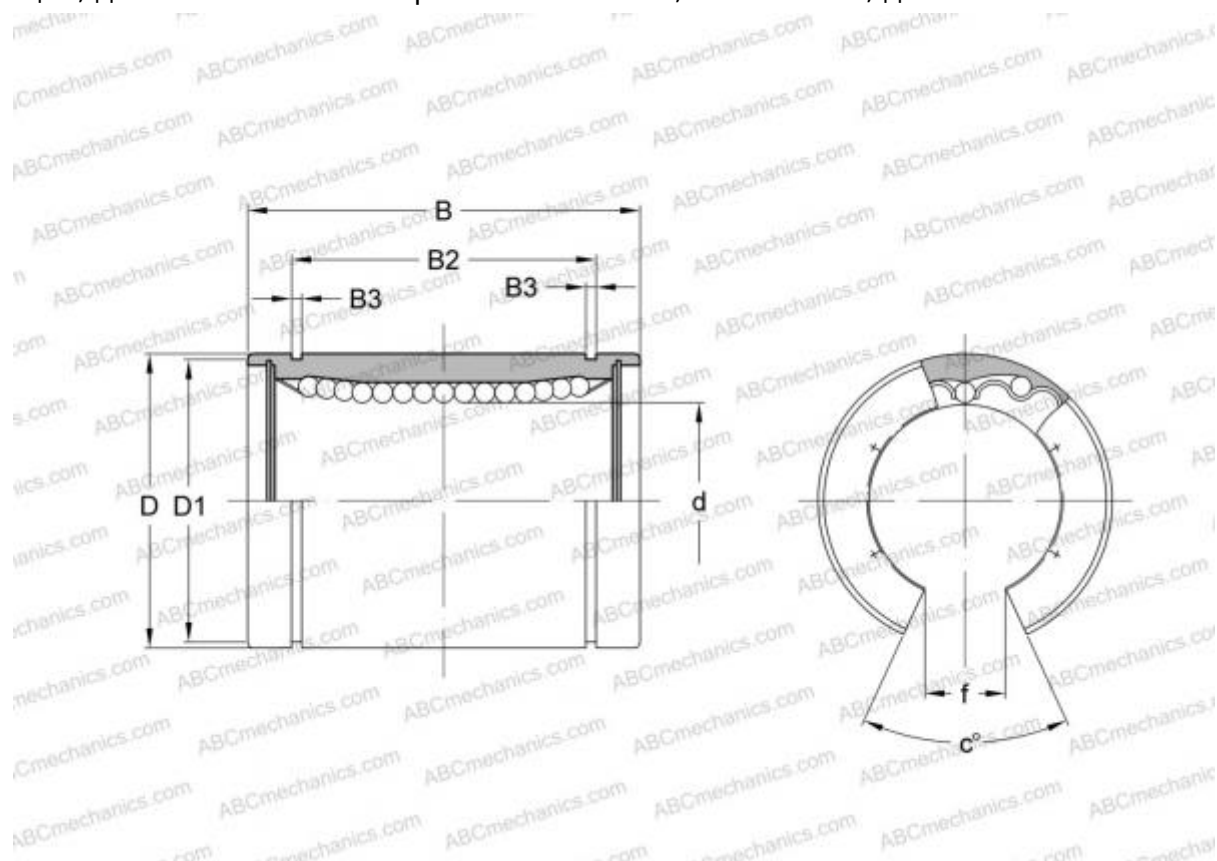

Технические характеристики

РАЗМЕРЫ, ММ

d	19,050
D	31,750
B	41,275
f	11,112
c	60,000

МАССА, КГ 0,069

ПРОИЗВОДИТЕЛЬ [IKO](#)

АНАЛОГИ

ABC	LBB 12 OP
THOMSON	OPN-122026
HEIM	OPN-750

РАСЧЕТНЫЕ ДАННЫЕ

РАСЧЕТНЫЕ ДАННЫЕ

Номинальная динамическая грузоподъёмность макс	0,724 кН
Номинальная статическая грузоподъёмность мин	1,150 кН