

LBB 32 OP IKO

Шариковые втулки

ТИП: Цилиндрические линейные направляющие, Шариковые втулки, Стандартные, Открытая конструкция, для использования с рельсовым валом, Тип LBB..OP, дюймовые

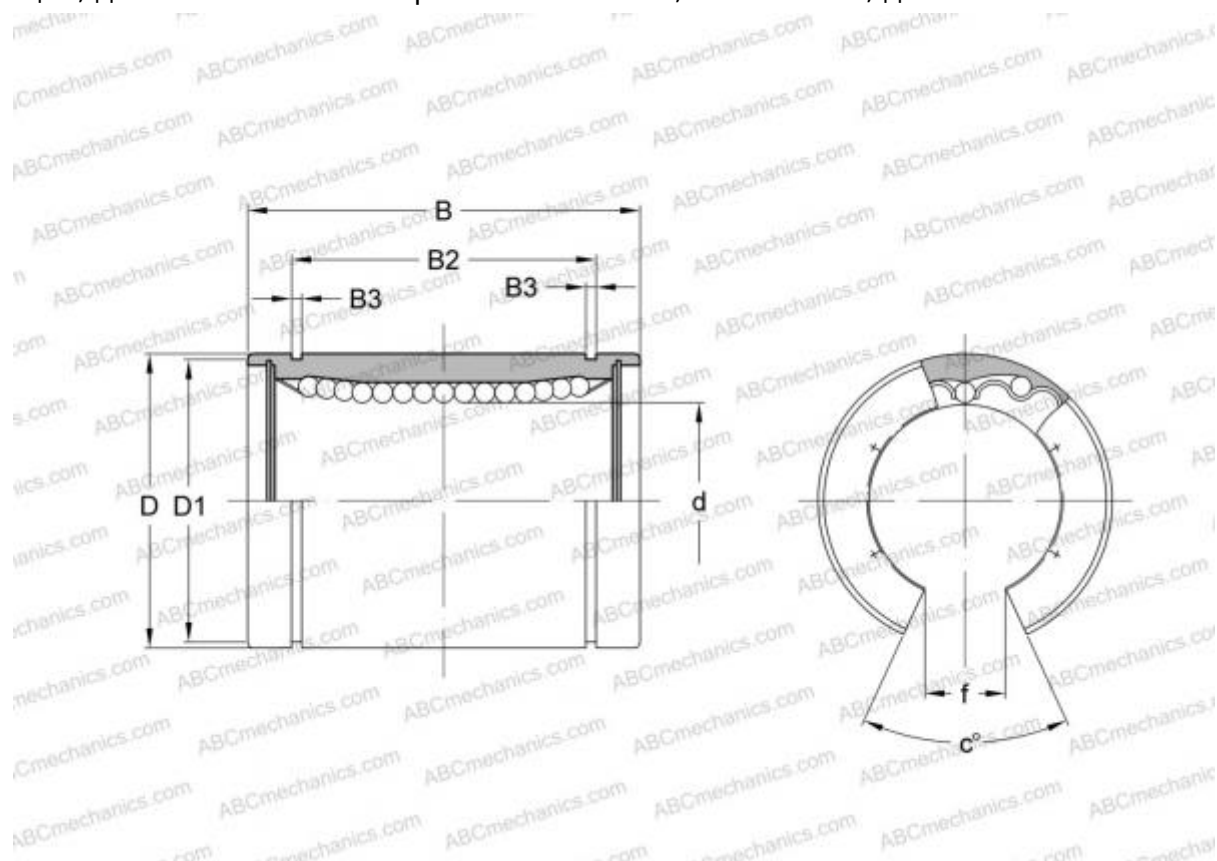

Технические характеристики

РАЗМЕРЫ, ММ

d	50,800
D	76,200
B	101,600
f	25,400
c	50,000

МАССА 0,915

ПРОИЗВОДИТЕЛЬ [IKO](#)

АНАЛОГИ

ABC	LBB 32 OP
THOMSON	OPN-324864
HEIM	OPN-2000

РАСЧЕТНЫЕ ДАННЫЕ

РАСЧЕТНЫЕ ДАННЫЕ

Номинальная динамическая грузоподъёмность макс	4,190 кН
Номинальная статическая грузоподъёмность мин	7,140 кН