

# LME 5075100 NF UU AJ IKO

Шариковые втулки

ТИП: Цилиндрические линейные направляющие, Шариковые втулки, Стандартные, С регулируемым зазором, Тип LME..(N) F UU AJ, нержавеющая сталь, уплотнения с обеих сторон (IKO)

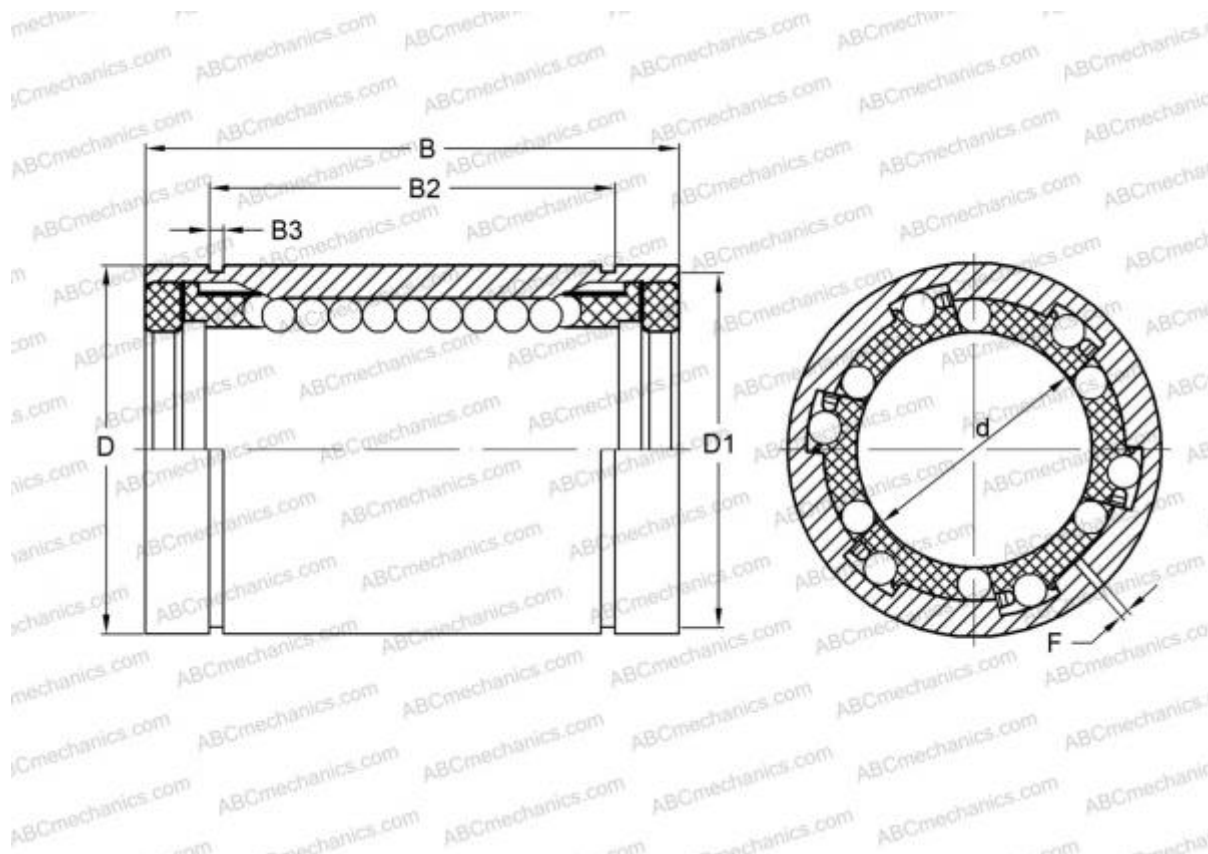

## Технические характеристики

### РАЗМЕРЫ, ММ

d	50,000
D	75,000
B	100,000
f	3,000

**МАССА, КГ** 1,110

**ПРОИЗВОДИТЕЛЬ** [IKO](http://www.iko.com)

### РАСЧЕТНЫЕ ДАННЫЕ

Номинальная динамическая грузоподъёмность мин	3,940 кН
Номинальная динамическая грузоподъёмность макс	4,180 кН