

## A-101824 THOMSON

Шариковые втулки

ТИП: Цилиндрические линейные направляющие, Шариковые втулки, Стандартные, Закрытая конструкция, Тип LMB..(N), дюймовые

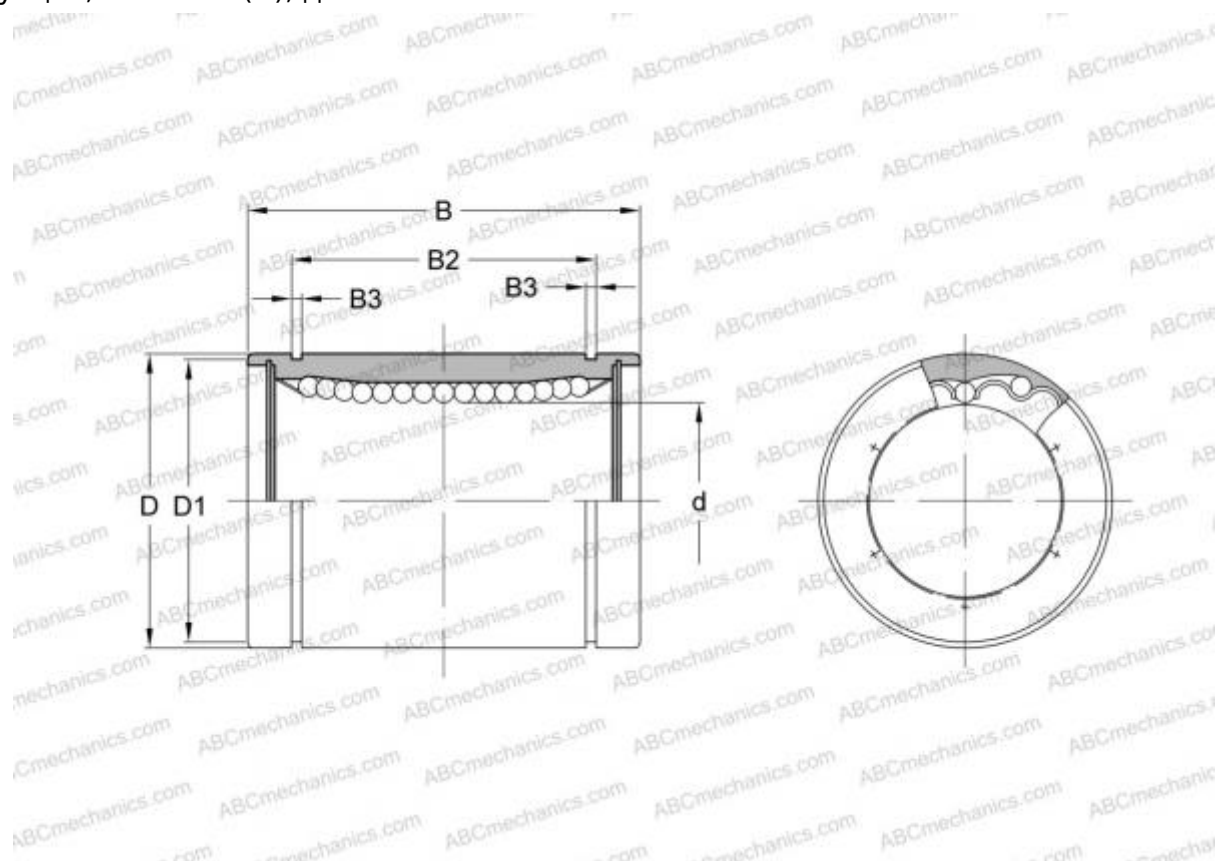

### Технические характеристики

#### РАЗМЕРЫ, ММ

d	15,875
D	28,575
B	38,100

**МАССА, КГ** 0,085

**ПРОИЗВОДИТЕЛЬ** [THOMSON](#)

#### АНАЛОГИ

ABC	<a href="#">LMB 101824</a>
IKO	<a href="#">LMB 101824</a>
SCHNEEBERGER	<a href="#">101824</a>