

LMB 101824 OP IKO

Шариковые втулки

ТИП: Цилиндрические линейные направляющие, Шариковые втулки, Стандартные, Открытая конструкция, для использования с рельсовым валом, Тип LMB..(N) OP, дюймовые

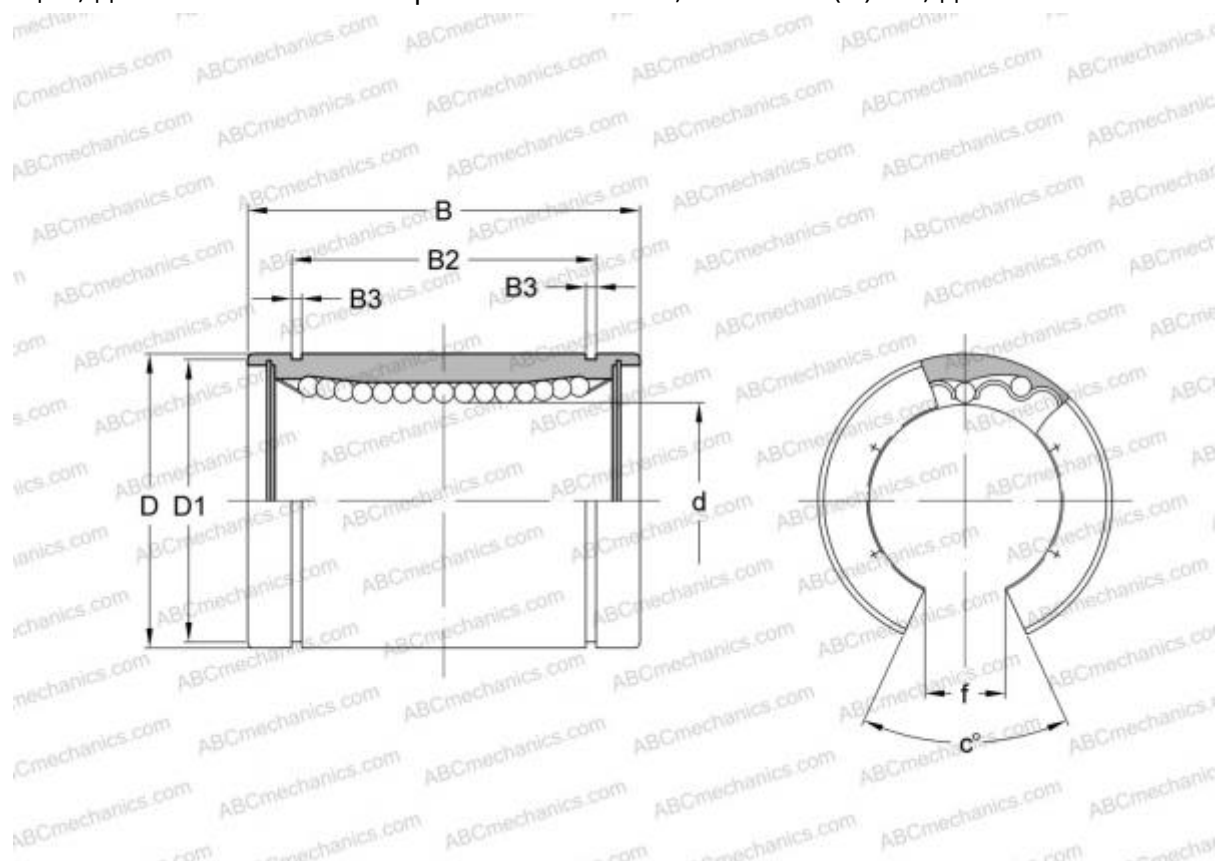

Технические характеристики

РАЗМЕРЫ, ММ

d	15,875
D	28,575
B	38,100
f	9,500
c	80,000

МАССА, КГ 0,064

ПРОИЗВОДИТЕЛЬ [IKO](#)

АНАЛОГИ

ABC	LMB 101824 OP
THOMSON	OPN-101824
SCHNEEBERGER	OUV 101824

РАСЧЕТНЫЕ ДАННЫЕ

РАСЧЕТНЫЕ ДАННЫЕ

Номинальная динамическая грузоподъёмность макс	0,488 кН
Номинальная статическая грузоподъёмность мин	0,766 кН