

КН12-РР АВС

Шариковые втулки

ТИП: Цилиндрические линейные направляющие, Шариковые втулки, Компактные, Тип КН..РР, ЛК..УУ, уплотнения с обеих сторон

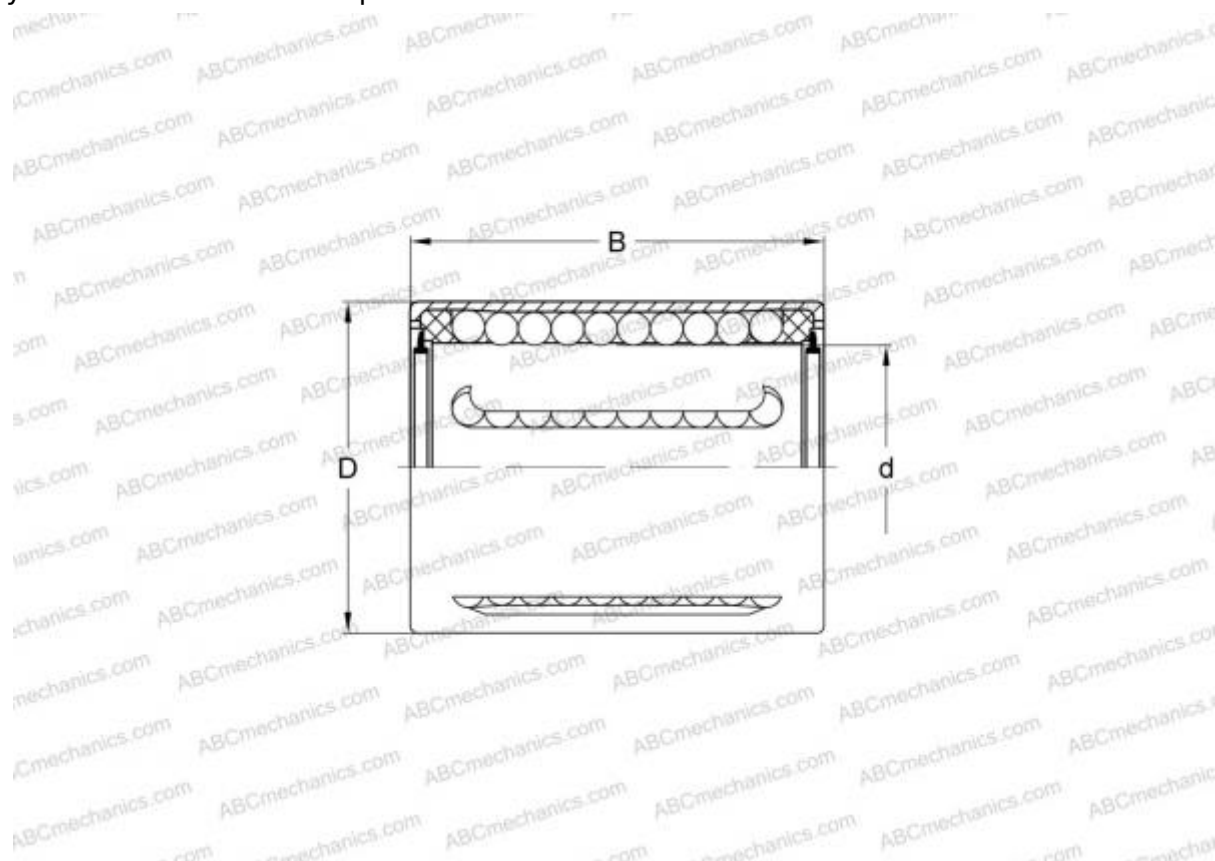

Технические характеристики

РАЗМЕРЫ, ММ

d	12,000
D	19,000
B	28,000

МАССА, КГ 0,019

ПРОИЗВОДИТЕЛЬ [ABC](#)

АНАЛОГИ

INA [КН12-РР](#)