

# SAH15AN NSK

Линейная направляющая

ТИП: Профильные линейные направляющие, С циркуляцией шариков, С высокой вертикальной несущей нагрузкой, Самоустанавливающийся тип, Квадратный тип, Высокая, стандартная длина каретки, монтажный отвод, низкий уровень шума, плавный тип работы, отдельный блок

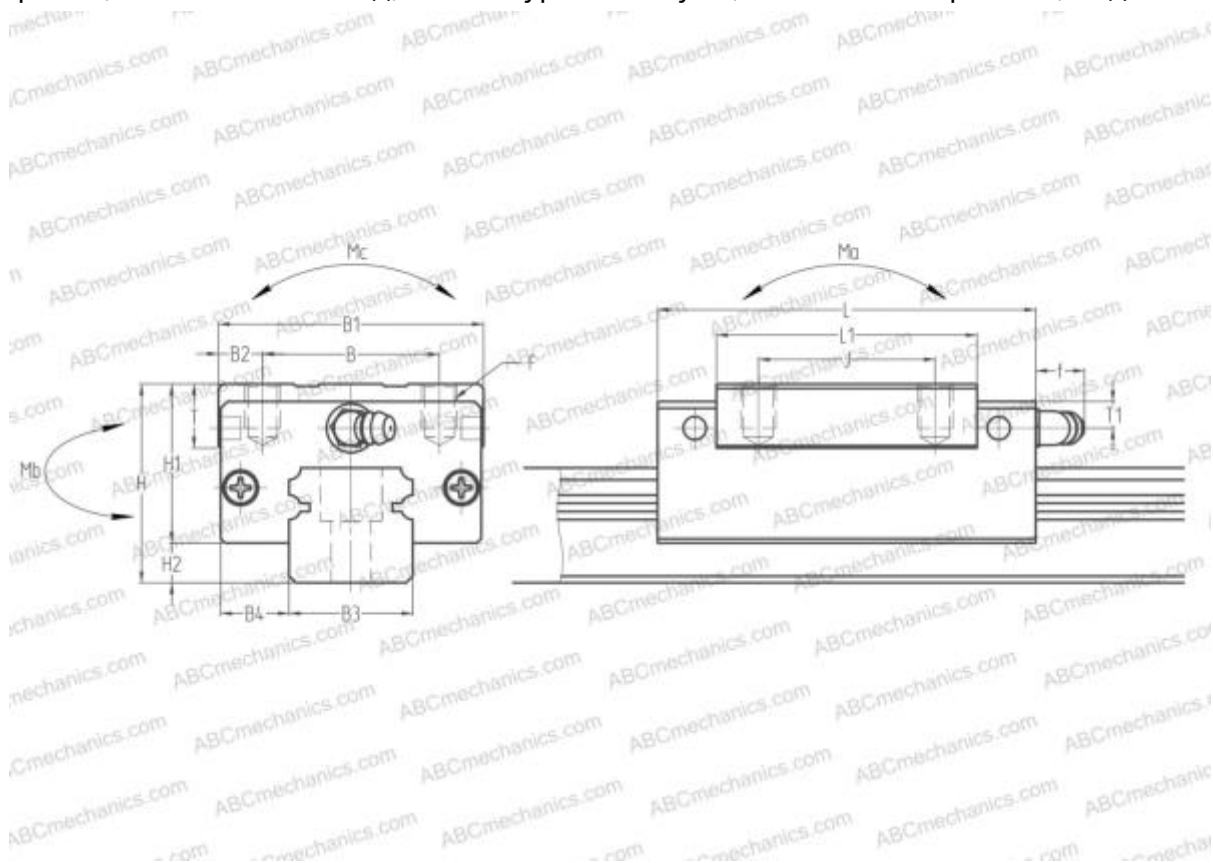

## Технические характеристики

### РАЗМЕРЫ, ММ

B1	34,000
H	28,000
L	55,000
B	26,000
J	26,000
L1	39,000
D2	7,500
B2	4,000
B3	15,000
B4	9,500
H1	23,400
H2	4,600
T	8,000
T1	8,500
f	3,300

### РАЗМЕРЫ, ММ

F	M4x0.7x6
---	----------

### МАССА БЛОКА

0,180

### ПРОИЗВОДИТЕЛЬ

[NSK](http://www.nsk.com)

### РАСЧЕТНЫЕ ДАННЫЕ

Номинальная динамическая грузоподъёмность, C	10,100 кН
Номинальная статическая грузоподъёмность, Co	18,800 кН
Допустимый статический момент, Mb	0,087 кН-м
Допустимый статический момент, Mb	0,073 кН-м