

SH45BN NSK

Линейная направляющая

ТИП: Профильные линейные направляющие, С циркуляцией шариков, С высокой вертикальной несущей нагрузкой, Самоустанавливающийся тип, Квадратный тип, Высокая, удлиненная каретка, монтажный отвод, низкий уровень шума, плавный тип работы, отдельный блок

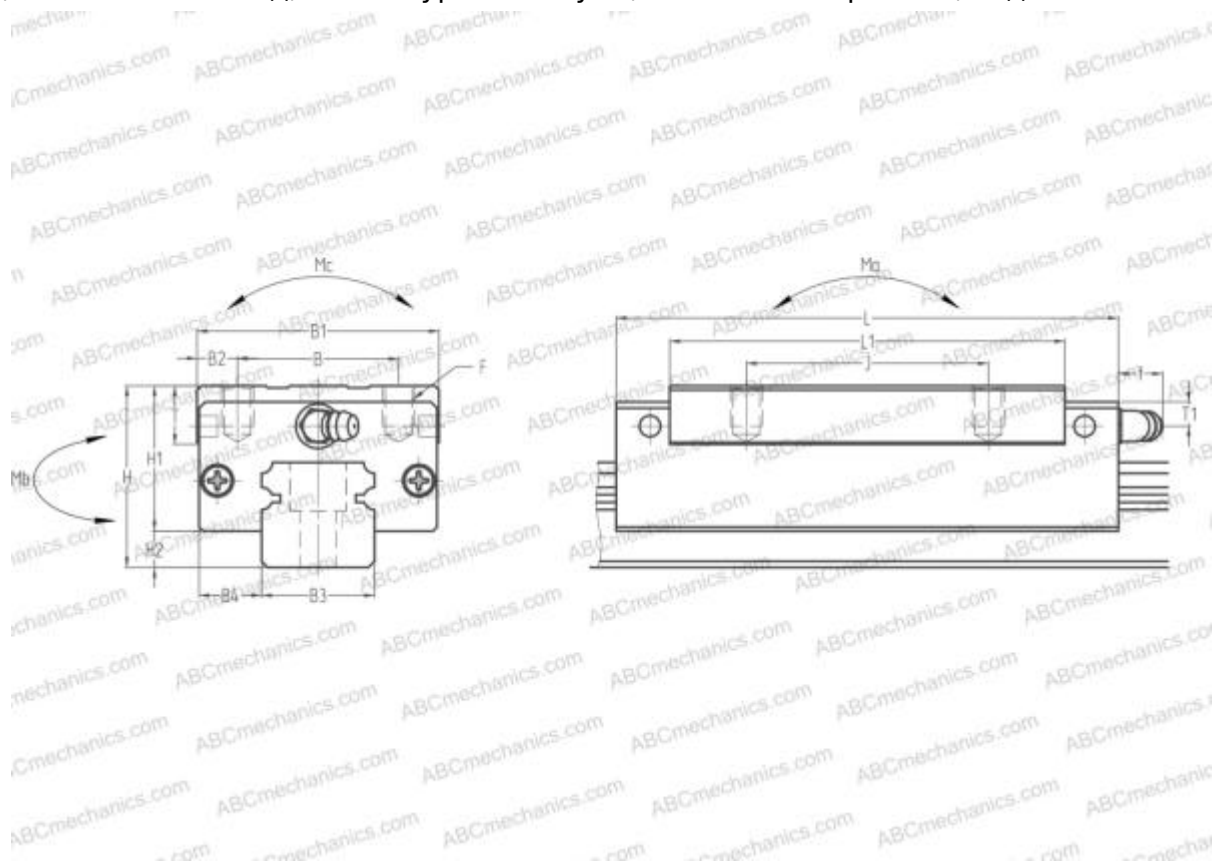

Технические характеристики

РАЗМЕРЫ, ММ

B1	86,000
H	70,000
L	171,000
B	60,000
J	80,000
L1	137,000
D2	22,500
B2	13,000
B3	45,000
B4	20,500
H1	56,000
H2	14,000
T	17,000
T1	20,000
f	13,000

РАЗМЕРЫ, ММ

C	105,000
d1	14,000
d2	20,000
h	38,000
h1	17,000
L max	3990,000
aL	22,500
aR	22,500
F	M10x1.5x17

МАССА

Масса блока	3,900
Масса рельса	12,300

ПРОИЗВОДИТЕЛЬ

[NSK](#)

РАСЧЕТНЫЕ ДАННЫЕ

РАСЧЕТНЫЕ ДАННЫЕ

Номинальная статическая грузоподъемность, S_0	175,000 кН
Допустимый статический момент, M_0	2,760 кН-м
Допустимый статический момент, M_1	2,320 кН-м
Допустимый статический момент, M_2	2,680 кН-м

ВКЛЮЧЕННЫЕ ИЗДЕЛИЯ

SAH45BN