

LU05TL NSK

Линейная направляющая

ТИП: Профильные линейные направляющие, С циркуляцией шариков, Четырехнаправленный тип с равномерной нагрузкой, Миниатюрный, Квадратный тип, Низкая, стандартная длина каретки, монтажный отвод

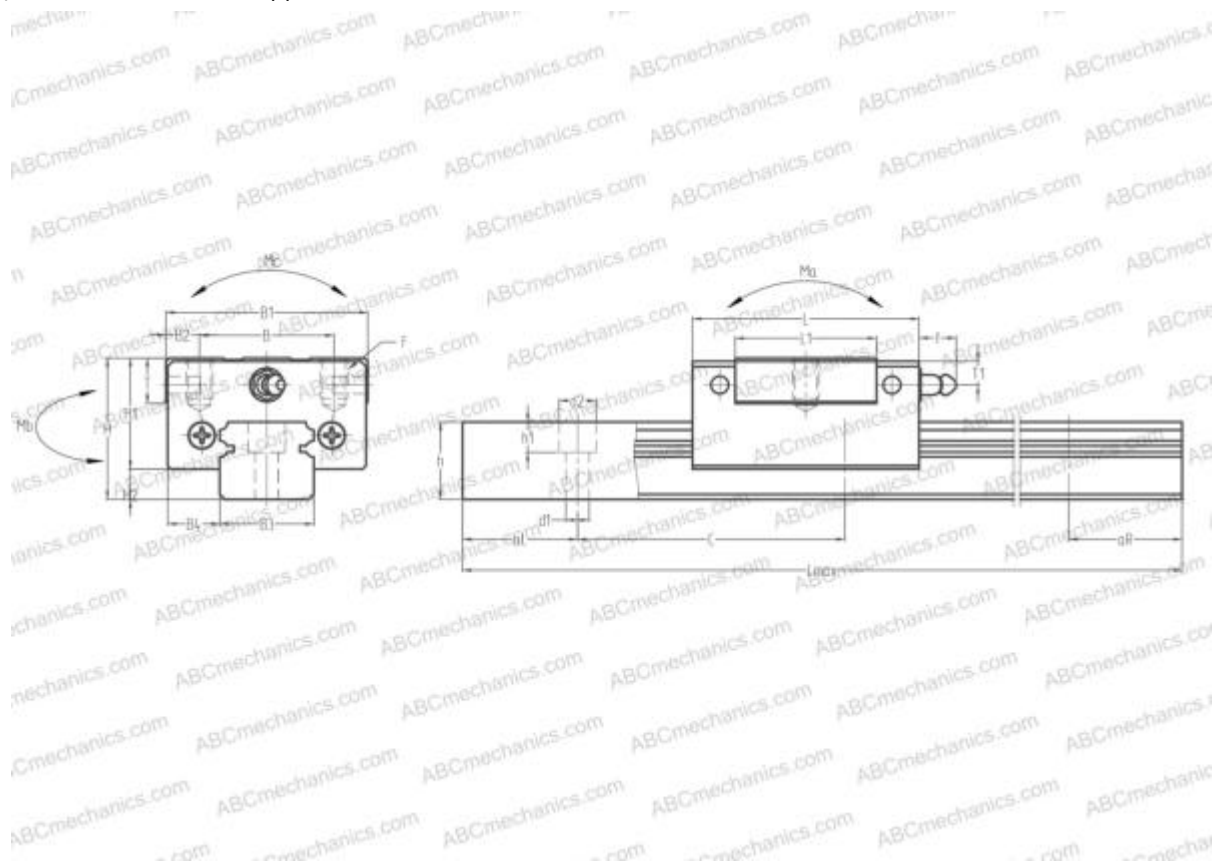

Технические характеристики

РАЗМЕРЫ, ММ

B1	12,000
H	6,000
L	18,000
B	8,000
L1	12,000
D2	2,500
B2	2,000
B3	5,000
B4	3,500
H1	5,000
H2	1,000
C	15,000
d1	2,300
d2	3,300
h	3,200

РАСЧЕТНЫЕ ДАННЫЕ

Номинальная статическая грузоподъемность, S_0	0,620 кН
Допустимый статический момент,	0,001 кН-м
Допустимый статический момент,	0,001 кН-м
Допустимый статический момент, M_c	0,003 кН-м

РАЗМЕРЫ, ММ

h1	1,500
L max	210,000
aL	5,000
aR	5,000
F	M2x0.4x1.5

МАССА

Масса блока	0,004
Масса рельса	0,011

ПРОИЗВОДИТЕЛЬ

[NSK](#)

АНАЛОГИ

ABC	LU05TL
ТНК	RSR5M
IKO	LWL5..B

РАСЧЕТНЫЕ ДАННЫЕ